

<h1>1 大きい数</h1>				
学年		組		氏名

① 83061339913000の数について、下の□の中にあてはまることばを書きましょう。

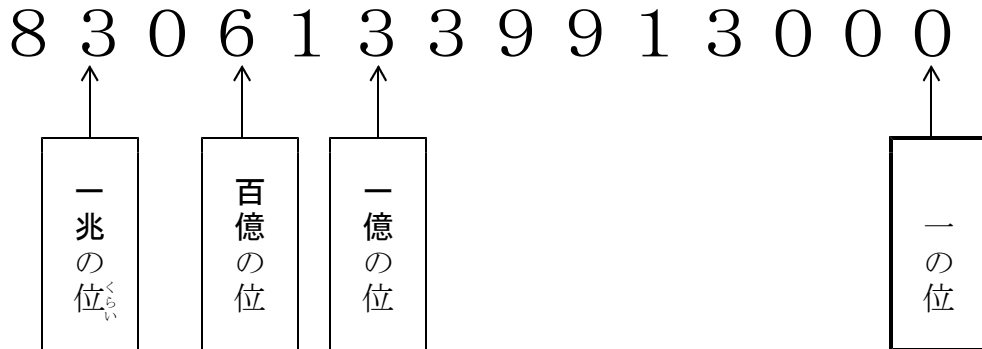

② ①, ②, ③のめもりが表す数を書きましょう。

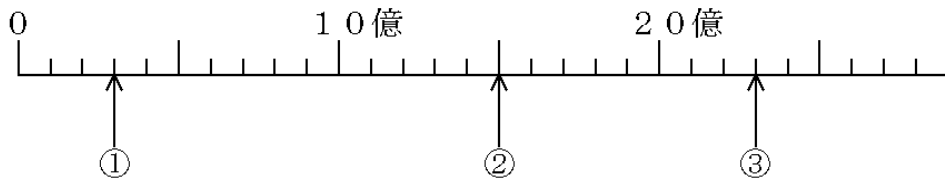

- ① (3 億)
- ② (15 億)
- ③ (23 億)

③ 次の(1), (2)の数字の読み方を書きましょう。また、(3), (4)の数を数字で書きましょう。

- (1) 127704040
(一億二千七百七十万四千四十)
- (2) 784060000000
(七千八百四十億六千万)
- (3) 一億千三百十九万千七百十七
(113191717)
- (4) 六兆三千八百二十三億二千五百四十万九千二百五十二
(6382325409252)

<h1 style="margin: 0;">1 大きい数</h1> 				
学年		組		氏名

① 次の□にあてはまる数を書きましょう。

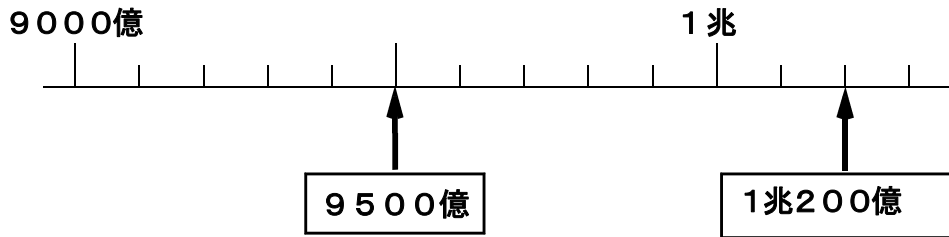

② 次の(1), (2)の数は①から④のどれですか。正しいものを1つ選び, その番号を書きましょう。

※H16宮城県学習状況調査問題(4県78.4%, 県75.8%)

(1) 520億を100倍した数

- ① 5兆2000億 ② 5兆200億
 ③ 5200億 ④ 52億

(①)

(2) 520億を100でわった数

- ① 520万 ② 5200万
 ③ 5億2000万 ④ 52億

(③)

③ 次の(1), (2)の数を数字で書きましょう。

(1) 一億より200万少ない数

(98000000)

(2) 5兆と100億を7こあわせた数

(50700000000000)

4 下の数字について、() にあてはまる数を書きましょう。

1130479000000

(1) 左から3番目の数字3は、(1) 億が300こ集まった数である。

(2) もっとも左がわの数字の位は、(一兆) の位で、左から4番目の数字の位の(1000) 倍になっている。

5 2005年の国勢調査によると、日本の人口は、127767994人で、その内、宮城県をのぞく日本の人口は、125407776人でした。宮城県の人口は何人ですか。

<式>

$$\begin{array}{r} 127767994 \\ - 125407776 \\ \hline = 2360218 \end{array}$$

<答え> (2360218人)

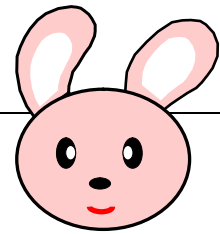

1 大きい数

学年		組		氏名	
----	--	---	--	----	--

- ① かおるさんは、 46000×2300 のかけ算を、右のように工夫して計算しています。
かおるさんは、どのように考えて計算しているのでしょうか。下の①～⑤にあてはまる数を書きましょう。

$$\begin{array}{r}
 46000 \\
 \times 2300 \\
 \hline
 138000 \\
 920000 \\
 \hline
 105800000
 \end{array}$$

<かおるさんの考え>

46000 は (① **46**) \times (② **1000**) で表され、
 2300 は (③ **23**) \times (④ **100**) で表されます。したがって、
 $46000 \times 2300 = 46 \times 23 \times$ (② **1000**) \times (④ **100**)
 $= 46 \times 23 \times$ (⑤ **100000**)
 $= 105800000$ となります。

- ② 0, 1, 2, 3, 4, 5, 6, 7, 8, 9の数字を使って11けたの数をつくりたいと思います。ただし、それぞれの数字はかならず1回は使うとして、いちばん大きい数といちばん小さい数をつくったとき、いちばん大きい数からいちばん小さい数をひくといくつになりますか。

<式>

$$\begin{array}{r}
 99876543210 \\
 - 10023456789 \\
 \hline
 89853086421
 \end{array}$$

<答え> (**89853086421**)

- ③ 地球から太陽までのきよりはおよそ1億5000万kmで、地球から月までのきよりはおよそ38万kmです。地球から月までのきよりを400倍したら、地球から太陽までのきよりと比べてどうですか。「長い」「短い」のいずれかを○で囲み、その理由も書きましょう。

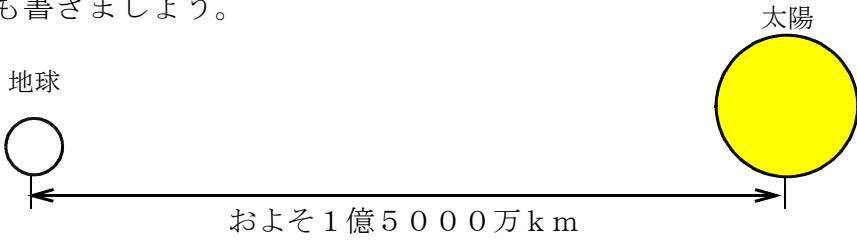

<答え> **長い** ・ 短い

<理由>
 $380000 \times 400 = 152000000$ で、この数字は150000000より大きいから。

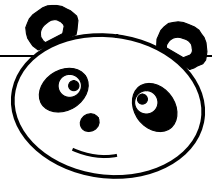

<h1 style="margin: 0;">2 角の大きさ</h1>				
学年		組		氏名

1 次の問いに答えましょう。

- (1) 1直角は何度でしょう。 (90°)
- (2) 1回転の角は何直角で、何度でしょう。(4直角で360°)
- (3) 直角を90に等分した1つ分を1度といい (1°) と書きます。

2 ^{ぶんどき}分度器の使い方について次の問いに答えましょう。

- (1) ①～③は、分度器の使い方です。これを正しいじゅんばんにならべて記号で書きましょう。

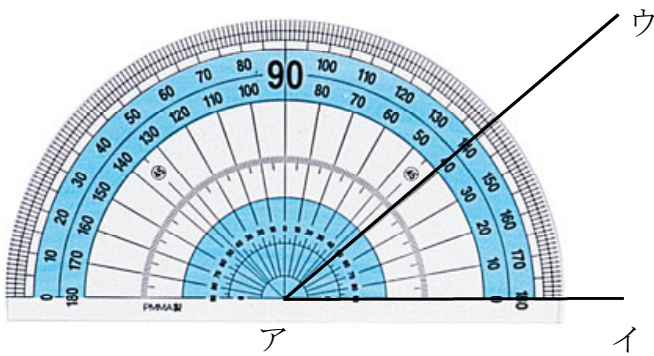

- ① 辺アウと重なっているめもりをよむ。
- ② 分度器の中心を、角のちょう点アに合わせる。
- ③ 0°の線を辺アイに合わせる。

(② → ③ → ①)

- (2) 分度器の一番小さいめもりは、何度を表しているでしょう。(1°)
- (3) めもりは、0° から何度まで示されていますか。(180°)

3 下の2つの三角じょうぎについて、ア～カまでの角度を分度器を使わないで書きましょう。

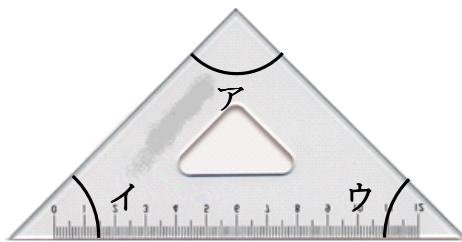

- (ア : 90°)
 (イ : 45°)
 (ウ : 45°)

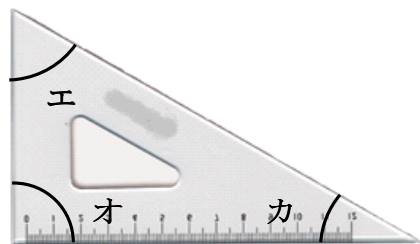

- (エ : 60°)
 (オ : 90°)
 (カ : 30°)

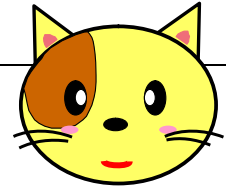

2 角の大きさ

☆じゅんぴ物：じょうぎ

学 年		組		氏 名	
--------	--	---	--	--------	--

1 次の問題に答えましょう。

(1) 下の図のアの角度は何度ですか。 (35°)

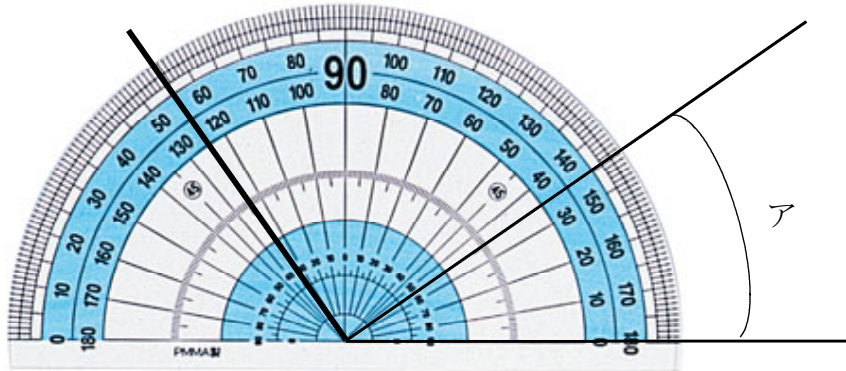

(2) 上の分度器に、125°の大きさの角を書きましょう。

(3) 三角じょうぎ2まいを下図のように組み合わせました。
ア、イの角度は何度になりますか。

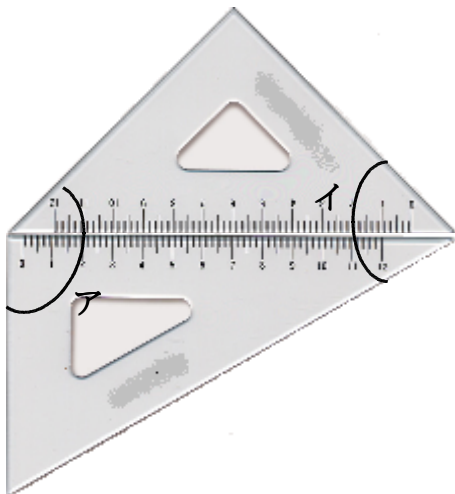

(ア： 135°)

(イ： 75°)

2 時計の長いはりが、次の時間にまわってできる角の大きさは何度でしょうか。

(1) 30分 (180°) (2) 15分 (90°)

(3) 50分 (300°) (4) 5分 (30°)

(5) 1分 (6°)

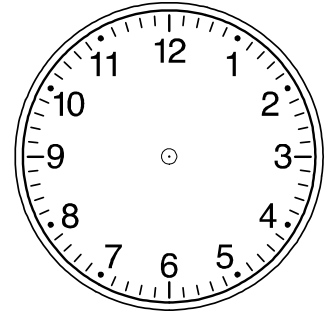

※H19宮城県学習状況調査問題(県74.9%)

3 右の図の二等辺三角形で、アの角度は何度ですか。

①~④の中から1つ選び、その番号を書きましょう。

① 50° ② 60°

③ 70° ④ 80°

<番号> ①

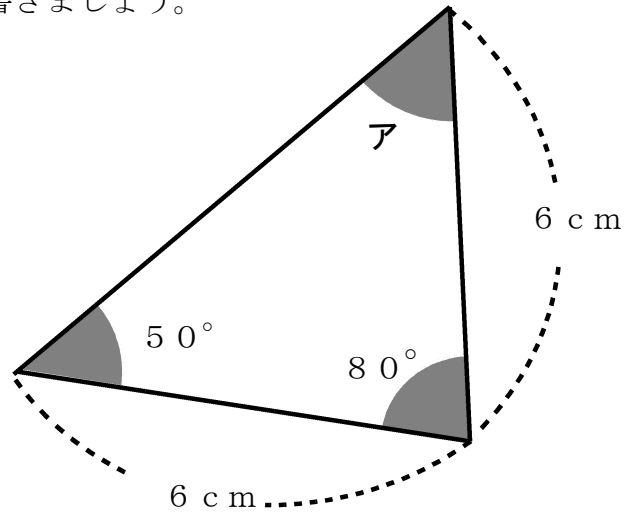

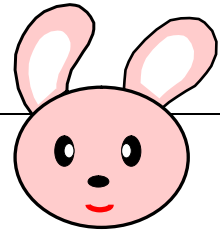

2 角の大きさ

じゅんぴ物：分度器

学 年		組		氏 名	
--------	--	---	--	--------	--

1 三角じょうぎの外がわの角ア、イ、ウの角度は、それぞれ何度ですか。

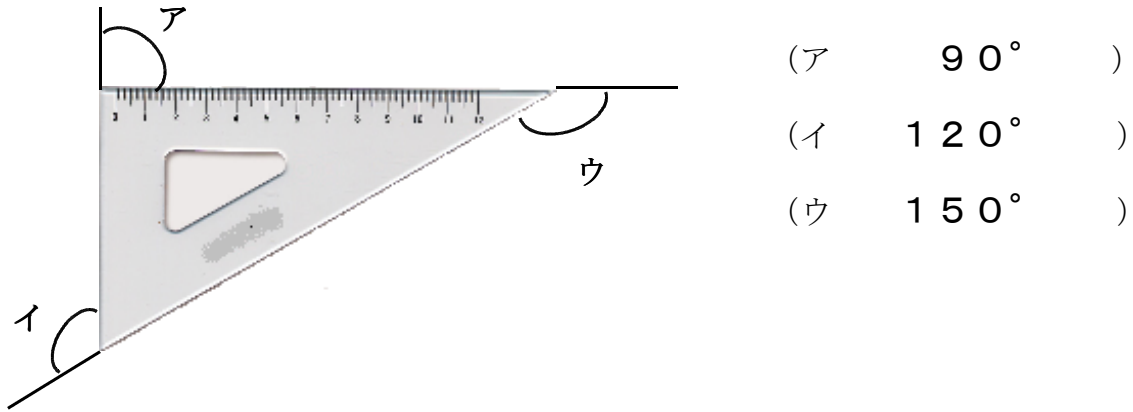

2 下の図のようにテープを折ると、アの角度は何度になるでしょう。分度器を使わないで考えましょう。

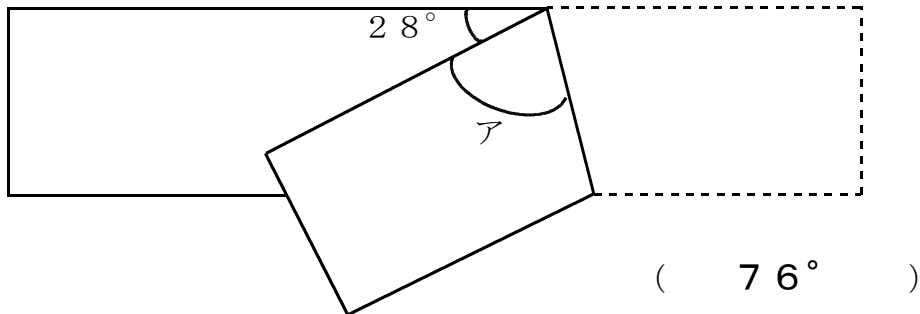

3 下の図のア、イの角度を分度器ではかりましょう。

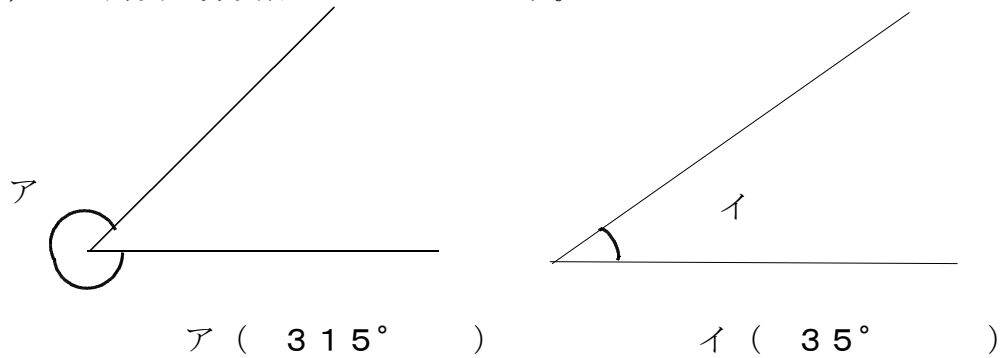

4 185° の大きさの角をかきましょう。

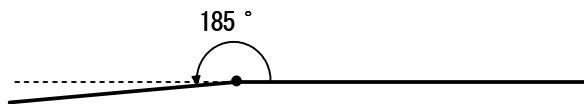

3 わり算1

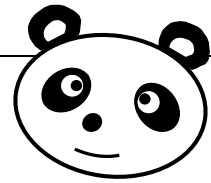

学 年		組		氏 名	
--------	--	---	--	--------	--

① 次の計算をしましょう。

(1) $60 \div 6$

(2) $900 \div 9$

(10)

(100)

② 次の計算をしましょう。

(1) $120 \div 3$

(2) $490 \div 7$

(40)

(70)

③ 次の計算をしましょう。

(1)
$$\begin{array}{r} \overline{5)50} \end{array}$$

(2)
$$\begin{array}{r} \overline{4)400} \end{array}$$

(10)

(100)

(3)
$$\begin{array}{r} \overline{3)240} \end{array}$$

(4)
$$\begin{array}{r} \overline{5)540} \end{array}$$

(80)

(108)

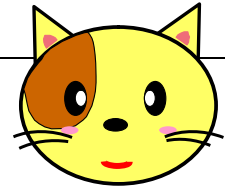

<h1 style="margin: 0;">3 わり算 1</h1>					
学 年		組		氏 名	

① 30本のえんぴつを3人に同じ数ずつ分けようと思います。あつしさんは $30 \div 3$ を次のように考えました。①～③にあてはまる数を書きましょう。

<あつしさんの考え>

30本のえんぴつを10本ずつのたばにすると、(① 3) つのたばができる。その(① 3) つのたばを、まず3人で同じたばずつ分けると、

(① 3) $\div 3 =$ (② 1) となる。

1たばは(③ 10) 本だから、1人ぶんは(③ 10) 本となる。したがって、 $30 \div 3 =$ (③ 10) となる。

② 次の(1)、(2)のわり算の商は、何の位から立ちますか。

(1)
$$4 \overline{) 252}$$

(2)
$$6 \overline{) 618}$$

(十 の位)

(百 の位)

3 次の(1)～(4)の計算をして、答えを()の中に書きましょう。

(1) $512 \div 8$

(2) $408 \div 7$

(64)

(58あまり2)

(3) $36 \times 6 \div 3$

(4) $160 \div 8 \div 2$

(72)

(10)

4 次の(1), (2)の問題に答えましょう。

(1) 20cmの赤いテープと80cmの白いテープがあります。白いテープは赤いテープの何倍ですか。

<式>

$$80 \div 20 = 4$$

<答え> (4倍)

(2) あつしさんのおとうさんの体重は、あつしさんの体重の3倍で、72kgです。あつしさんの体重は、何kgでしょうか。

<式>

$$72 \div 3 = 24$$

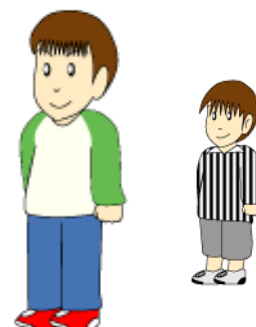

<答え> (24kg)

5 ある数を5でわったら、商が7であまりは2になりました。ある数はいくつですか。

<答え> (37)

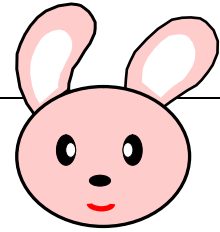

3 わり算 1

学 年		組		氏 名	
--------	--	---	--	--------	--

- ① ゆたかさんは、次の計算をして答えを32としましたが、答えはまちがいでした。ゆたかさんは、どのように考えたのでしょうか。ゆたかさんの考えと、正しい答えを書きましょう。

$$128 \div 8 \div 2$$

<ゆたかさんの考え>

はじめに $8 \div 2$ を計算し、その答え4で128をわった。

<正しい答え>

$128 \div 8 = 16$ 、 $16 \div 2 = 8$ なので、答えは8になる。

- ② 水曜日、ケーキ屋さんではショートケーキを120こ作りましたが、1こゆかに落としてしまい、売り物にならなくなってしまいました。この日、ケーキを3こずつつめて売るとき、3こずつつめる箱は全部でいくつあればよいですか。

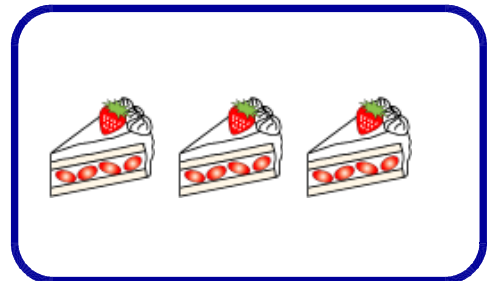

<式>

$$\begin{aligned} (120 - 1) \div 3 &= 119 \div 3 \\ &= 39 \text{ あまり } 2 \end{aligned}$$

<答え> (39 箱)

- 3 かおるさんは、1年前からちよ金箱に50円玉をためています。今日かおるさんは、いくらたまったか調べるために、50円玉が何枚か入ったちよ金箱の重さをはかったところ、632gありました。ちよ金箱の重さは120gで、50円玉1枚の重さを4gとすると、50円玉は何枚たまっていますか。

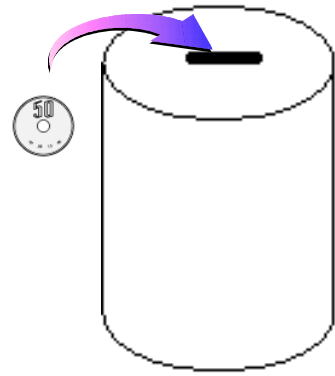

<式>

$$(632 - 120) \div 4 = 512 \div 4 \\ = 128$$

<答え> (128 枚)

- 4 りささんは、 $96 \div 8$ の計算の仕方を次のように考えました。①～④にあてはまる数を書きましょう。

96は80と(① 16)の和であると考え、

$80 \div 8$ は(② 10)であり、

(① 16) $\div 8$ は(③ 2)になります。

したがって(② 10)と(③ 2)の和は(④ 12)と

なるので、 $96 \div 8$ の答えは(④ 12)です。



<h1>4 垂直・平行と四角形</h1>					
学年		組		氏名	

1 下の () の中にあてはまることばや記号を書きましょう。

(1) 右の図のように、直角に交わる2本の直線は、
(垂直) であるといいます。

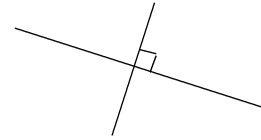

(2) 右の図は長方形です。アイの辺と平行な辺は
(辺エウ) です。

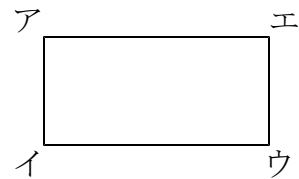

2 下の四角形の名前を書きましょう。

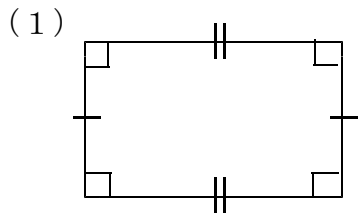

(長 方 形)

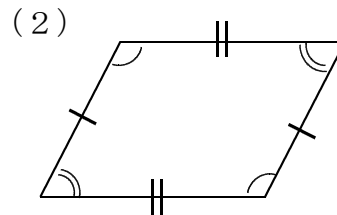

(平 行 四 辺 形)

3 下の図はひし形です。次の () の中にあてはまる数字やことばを書きましょう。

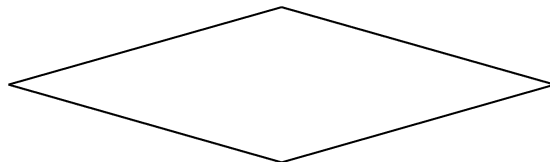

(1) (4) つの辺の長さがみな (等しい) 四角形をひし形といいます。

(2) ひし形では、向かい合った辺は (平行) で、向かい合った (角) の大きさは等しいです。

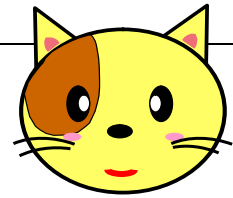

4 垂直・平行と四角形

☆準備物：三角じょうぎ

学 年		組		氏 名	
--------	--	---	--	--------	--

- 1 下の直線ア～カで、(1)、(2)の にあてはまる直線はどれとどれですか。三角じょうぎで調べて、その記号を書きましょう。

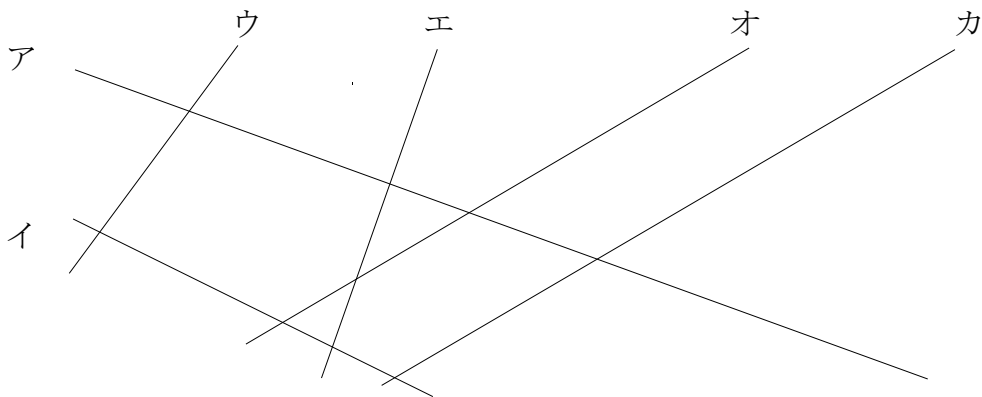

(1) 垂直になっている直線は、直線 と直線 です。

(2) 平行になっている直線は、直線 と直線 です。

※H19宮城県学習状況調査問題 (県 59.8%)

- 2 下の図のような平行四辺形の対角線イエの長さは何 cm ですか。答えは下の①～④の中から1つ選び、その番号を書きましょう。

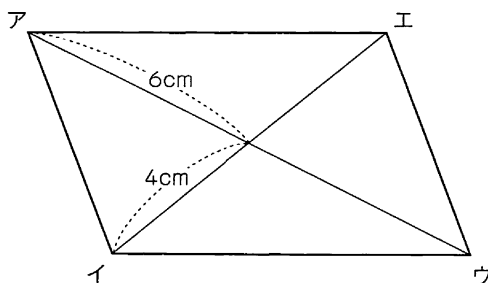

① 10 cm

② 6 cm

③ 8 cm

④ 4 cm

(③)

※H19宮城県学習状況調査問題 ((1)県 70.5% (2)県 16.8%)

- 3 右の図のように、画用紙を2つ折りにします。二等辺三角形アイウをかき、2枚重ねて……をはさみで切り、それを開くと四角形ができます。次の(1)、(2)の問題に答えましょう。

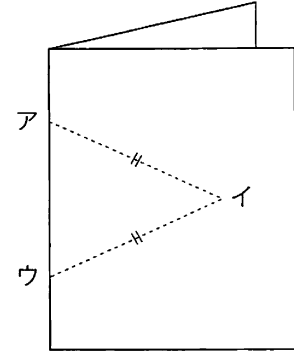

- (1) どんな四角形ができますか。

(ひし形)

- (2) (1)の四角形と考えたわけを書きましょう。

4つの辺の長さが同じだから。

※H15宮城県学習状況調査問題 ((1)県88.4% (2)県50.1% 県32.1%)

- 4 下の①から⑤の図形について、次の(1)～(3)の問題に答えましょう。

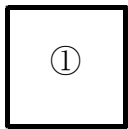

正方形

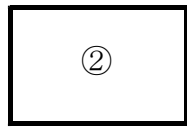

長方形

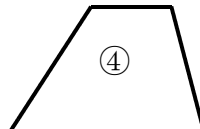
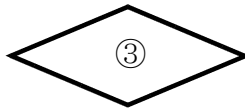

台形

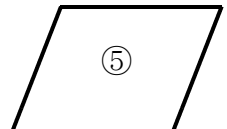

平行四辺形

- (1) ③の図形は、4つの辺の長さがすべて同じになっています。この図形の名前を書きましょう。

(ひし形)

- (2) ①から⑤の図形のうちで、1本の対角線で2つの三角形に分けたとき、この2つの三角形がぴったり重なる四角形のすべてを、番号で答えましょう。

(① と ② と ③ と ⑤)

- (3) ①から⑤の図形のうちで、2本の対角線が垂直に交わる四角形のすべてを、番号で答えましょう。

(① と ③)

※H20全国学力調査（(1)国77.4%, 県78.7% (2)国64.1%, 県59.3%）

5 次の図のようなひし形アがあります。

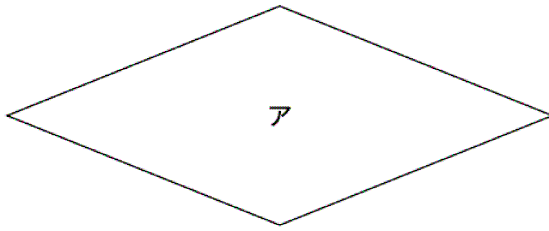

(1) ひし形アを，下の図のように1本の対角線で切ります。このときできる①の部分の三角形の名前を書きましょう。

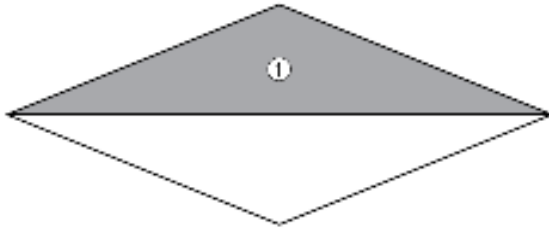

(二等辺三角形)

(2) ひし形アを，下の図のように2本の対角線で切ります。このときできる②の部分の三角形の名前を書きましょう。

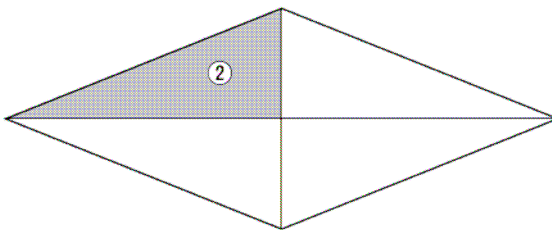

(直角三角形)

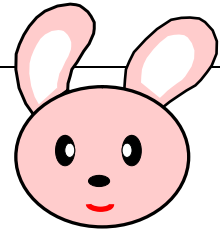

4 垂直・平行と四角形

☆準備物：三角じょうぎ

学 年		組		氏 名	
--------	--	---	--	--------	--

- 1 下の地図から，垂直な道と平行な道の組を三角じょうぎで調べて，すべて見つけましょう。また，台形を見つけ，そのひとつに色をぬりましょう。

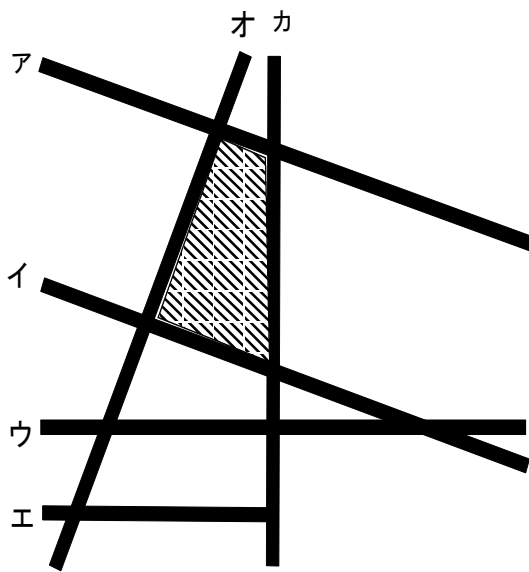

<垂直な道の組> (記入例): エとカ
アとオ, イとオ, ウとカ

(順不同)

<平行な道の組>
アとイ, ウとエ

(順不同)

- 2 紙を4つ折りにして，右の図のようにアイで切ります。切ってひろげたときにできる四角形の名前とそのわけを書きましょう。

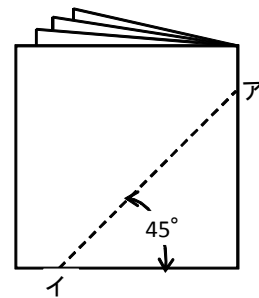

<四角形の名前>

正方形

<わけ>

4つの辺がすべて等しく，4つの角がすべて直角になるから

- 3 下の図は、四角形の形を変えていくようすをかいたものです。()
の中にあてはまることばを書きましょう。

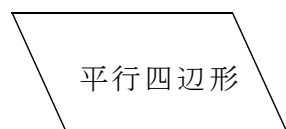
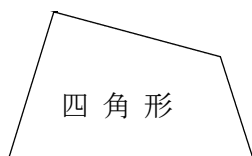

- ③ 4つの角を(直角)
にする。

- ① 向かい合った1組の辺を
平行にする。

- ② もう1組の向かい合った
辺を(平行)にする。

- ④ 4つの辺の長さを
(等しく)する。



- ⑤ 4つの辺の長さを
(等しく)する。

- ⑥ 4つの角を(直角)
する。

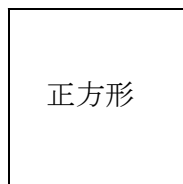

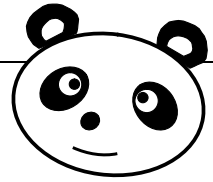

5 表とグラフ

☆じゅんぴ物：じょうぎ

学 年		組		氏 名	
--------	--	---	--	--------	--

1 下の表とグラフは、れい子さんが1日の気温を調べたものです。

1日の気温の変わり方（5月1日調べ）

時こく（時）	午前6	8	10	12	午後2	4	6
気 温（℃）	14	15	ア	20	23	21	17

- (1) 下のグラフの（ ）にあてはまる数を書きましょう。
- (2) 上の表のアのところに入る数はいくつですか。（ア： 17 ）
- (3) 下のグラフの に表題を書きましょう。
- (4) 折れ線グラフのつづきをかきましょう。

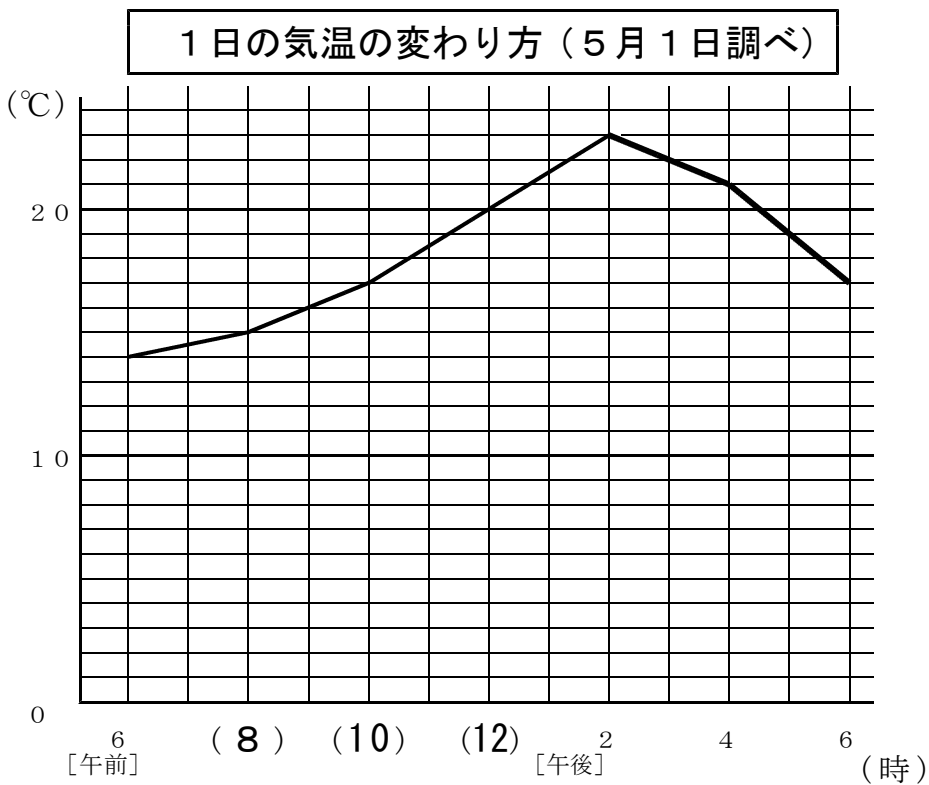

- (5) たてじくと横じくは、それぞれ何を表していますか。
 たてじく（ 気温 ） ， 横じく（ 時こく ）
- (6) いちばん気温が高いのは、何時で、何℃ですか。（ 午後2 時 23 ℃）

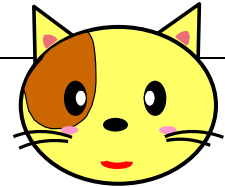

5 表とグラフ

学 年		組		氏 名	
--------	--	---	--	--------	--

※H19宮城県学習状況調査問題（県40.7%）

1 下のグラフを見て、次の(1)、(2)の問題に答えましょう。

〇〇市の1日の気温の変わり方

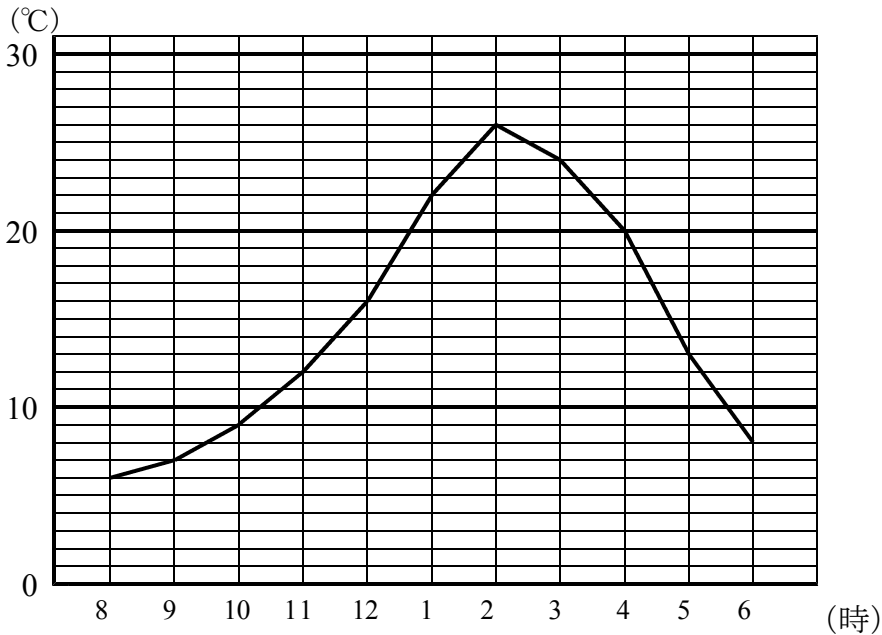

- (1) 1時間ごとの気温の変化が一番大きいのは、何時から何時までの間でしょう。
 (午後4時 ~ 午後5時)
- (2) 下の表の **ア** に入る数はいくつですか。上のグラフから読み取りましょう。

〇〇市の1日の気温の変わり方

時 刻 (時)	8	9	10	11	12	1	2	3	4	5	6
気 温 (度)	6	7	9	12	16	22	26	ア	20	13	8

(ア： 24)

2 次のうちで、折れ線おせんグラフに表すとよいのは、どれですか。() に記号を書き、そのわけも書きましょう。はか

- ア：毎年1月1日に測った、自分の体重
- イ：同じ時こくに調べた、さまざまな場所の気温 (**ア**)
- ウ：4月に測定した、学級の一人一人の身長

<わけ>
 例) アは、時間によって変わっていくので折れ線グラフがよい。
 いやウは、一つ一つの量なのでぼうグラフがよい。

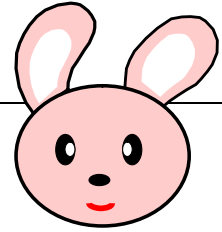

<h1 style="margin: 0;">5 表とグラフ</h1> <p style="margin: 0;">☆じゅんぴ物：じょうぎ</p>				
学 年		組	氏 名	

1 次の問いに答えましょう。

多賀城市の月別平均気温（平成17年度）

資料 仙台管区气象台

月	1月	2月	3月	4月	5月	6月	7月	8月	9月	10月	11月	12月
気温(°C)	1.6	0.8	4.1	11.0	13.4	19.5	21.4	25.0	21.5	16.3	9.5	1.8

(1) 上の表をもとに、折れ線グラフを完成させましょう。

多賀城市の月別平均気温（平成17年度）

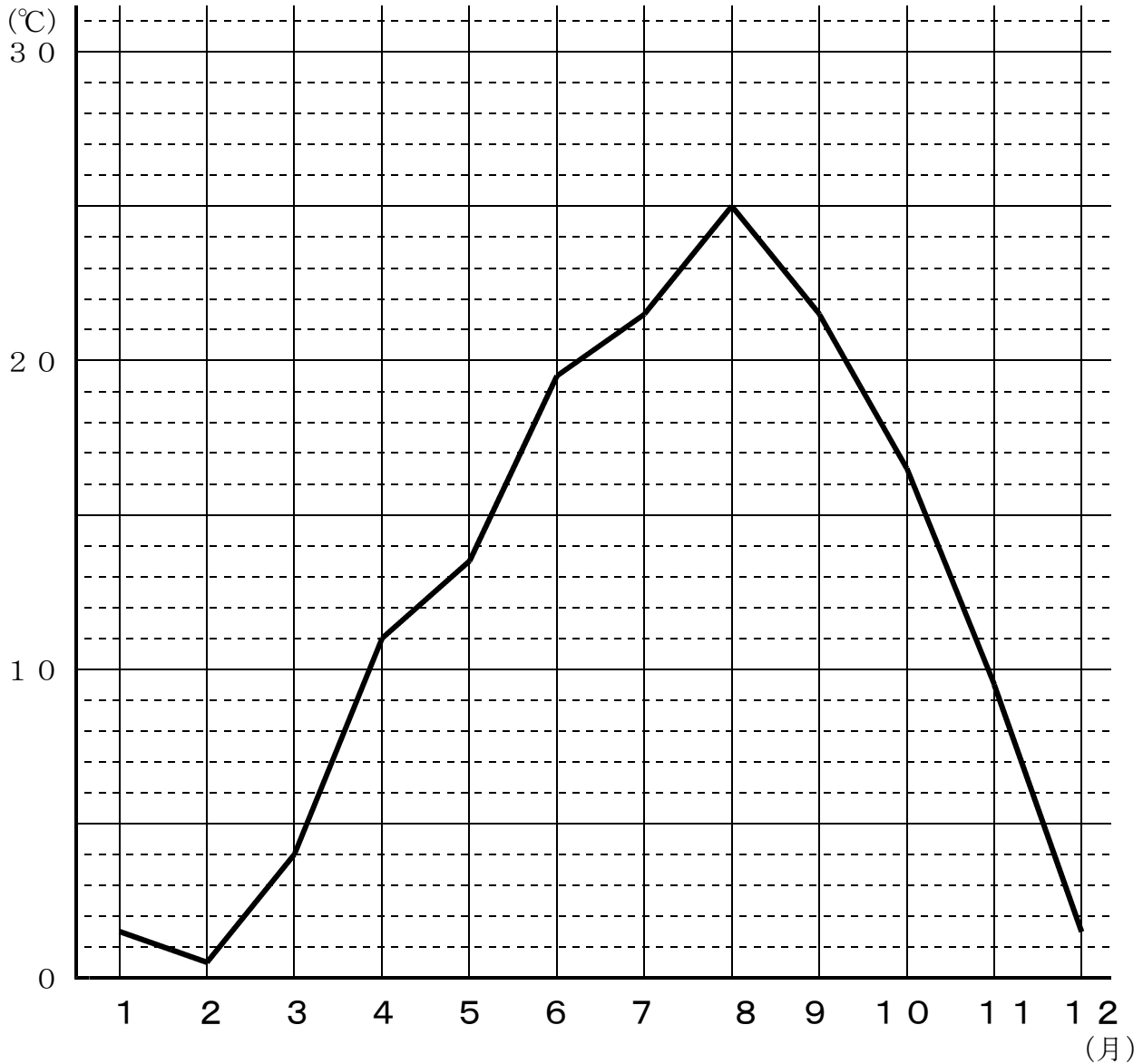

(2) 気温がいちばん変化するのは、何月と何月の間ですか。

(11 月と 12 月の間)

(3) いちばん気温の高い月は何月で、何℃になりますか。

(8 月 25 ℃)

(4) いちばん気温の低い月は何月で、何℃になりますか。

(2 月 0.8 ℃)

(5) いちばん高い月といちばん低い月の気温のちがいは、何℃になりますか。

(24.2 ℃)

2 次のことからは、折れ線グラフとぼうグラフのどちらで表すのがよいでしょう。折れ線グラフで表すのがよいものにはア、ぼうグラフで表すのがよいものにはイをつけましょう。

(1) 自分の1日の体温の変わり方を表す。 (ア)

(2) 自動車の生産台数の10年間の変わり方を表す。 (ア)

(3) 宮城県の市町村の人口を表す。 (イ)

(4) A 小学校の20年間の児童数の変わり方を表す。 (ア)

(5) プールにたまる水の深さと時間のかんけいを表す。 (ア)

(6) 学級全員分の身長を表す。 (イ)

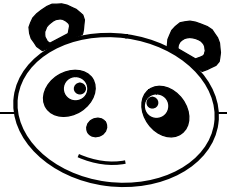

6 そろばん

学 年		組		氏 名	
--------	--	---	--	--------	--

1 そろばんの表す数を □ の中に書きましょう。

(例) 宮城県に住んでいる外国人の数
(平成17年度)

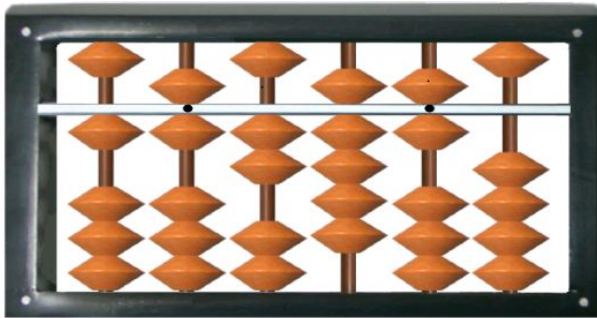

1 6 2 9 6 人

● 宮城県で農業をしている人の数
(平成17年度)

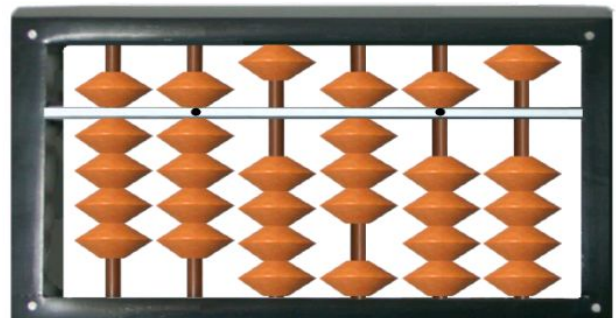

9 9 0 8 5 人

● 宮城県内の肉用牛の数
(平成19年度)

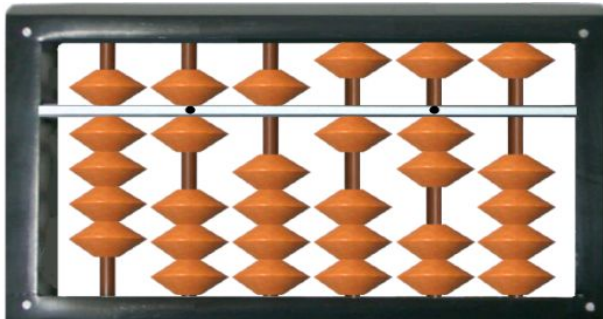

9 6 5 1 2 頭

● 宮城県内のバスの数 (平成17年度)

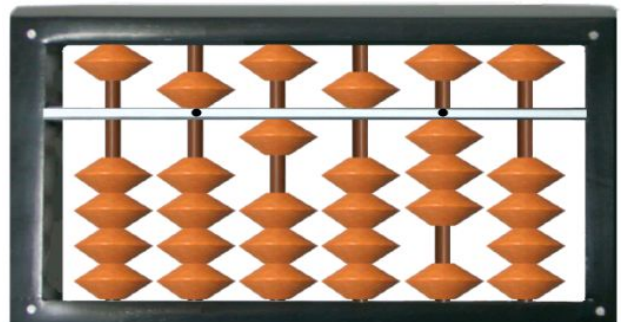

5 1 5 3 台

● 宮城県内の小学校の数
(平成22年度)

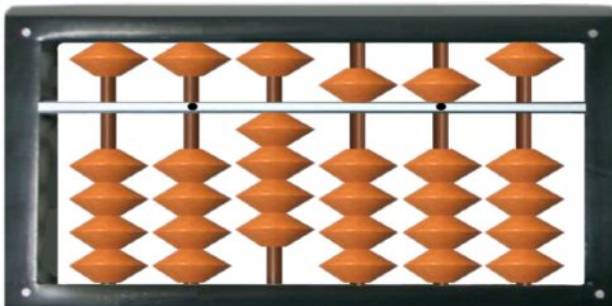

4 5 5 校

● 10円玉の直径

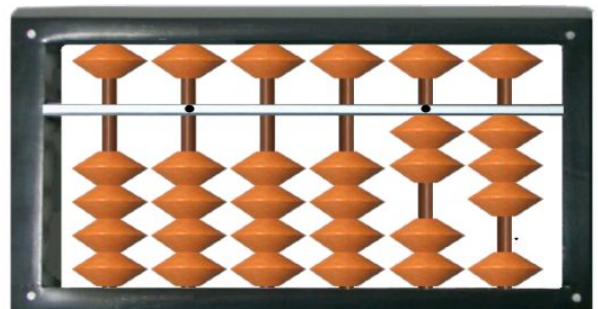

2 . 3 c m

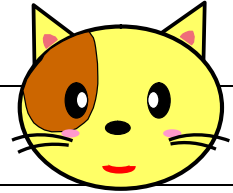

6 そろばん

学 年		組		氏 名	
--------	--	---	--	--------	--

① そろばんを使った計算のしかたを考えましょう。

● 7. 3 + 1. 4

7. 3 を入れる。

1. 4 の 1 をたす。

1. 4 の 0. 4 をたす時に、動かす玉はどれか、左の図のように、○印で囲み、矢印を書きましょう。

答え (8. 7)

● 1. 4 + 2. 7

1. 4 を入れる。

2. 7 の 2 をたす。

2. 7 の 0. 7 をたす時に、動かす玉はどれか、左の図のように、○印で囲み、矢印を書きましょう。

答え (4. 1)

● 9. 5 - 3. 2

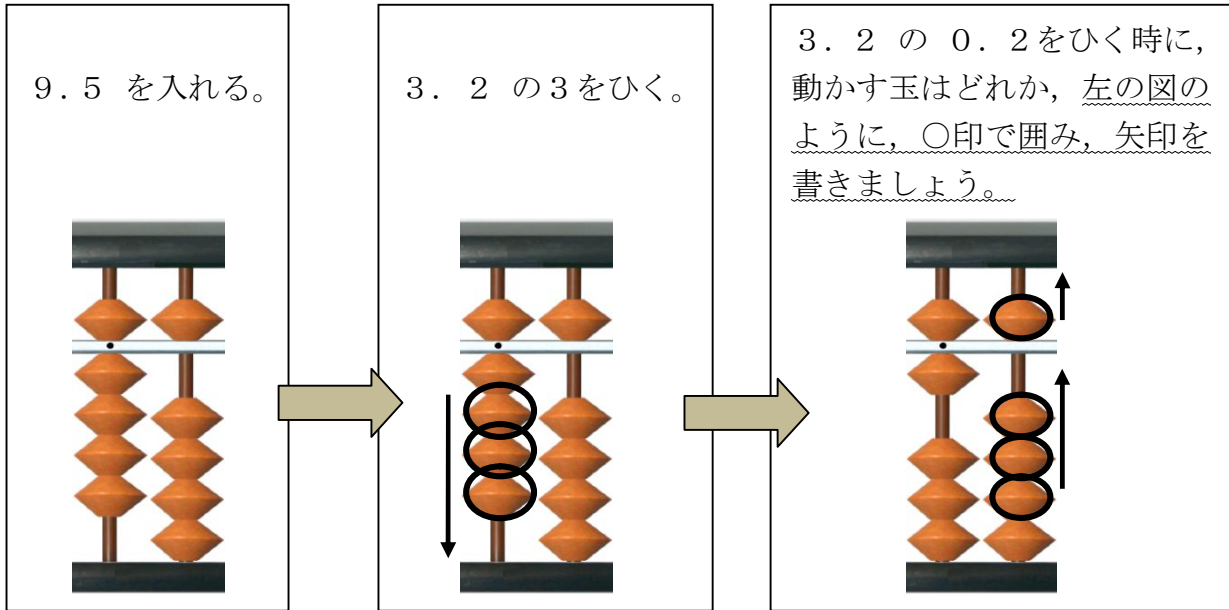

答え (6. 3)

● 8 - 2. 7

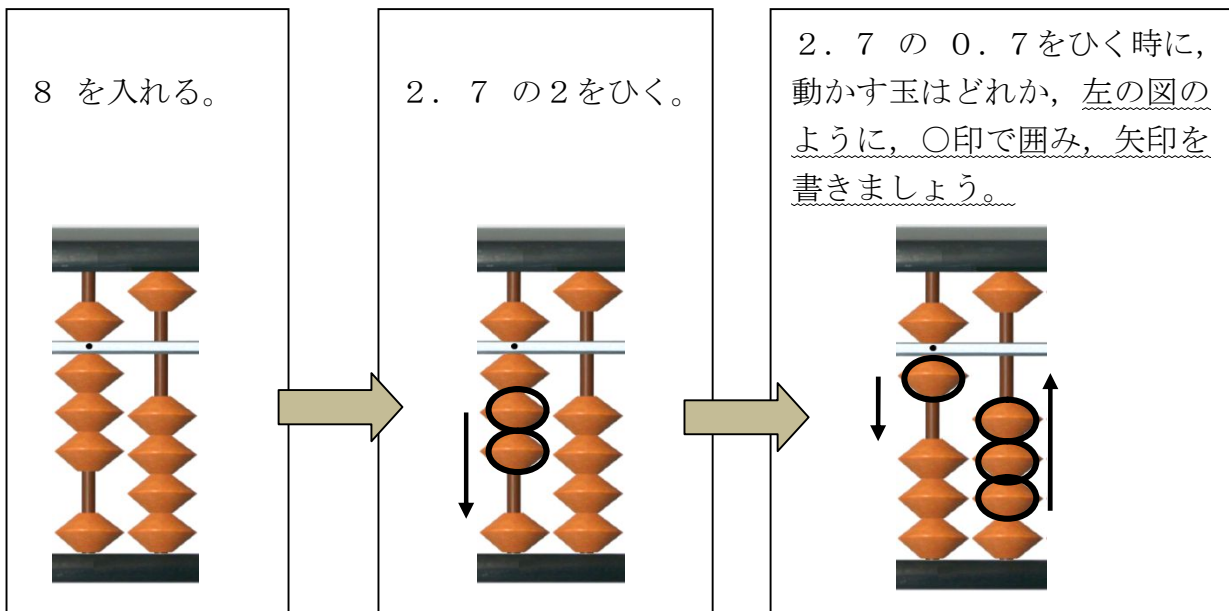

答え (5. 3)

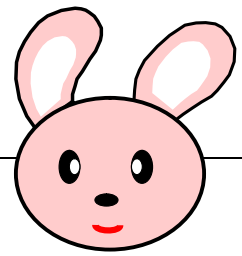

6 そろばん

学 年		組		氏 名	
--------	--	---	--	--------	--

1 そろばんを使った計算のしかたを考えましょう。

● 8.4 + 3.4

8.4 を入れる。

3.4 の3をたす。

問題(1) 下の()
に数字を入れましょう。

3をたすには、
(7)をはらって、
(10)を入れます。

3.4 の0.4をたす。

問題(2)

3.4 の0.4をたす時
に動かす玉を、下の例のよ
うに○印で囲み、矢印を書
きましよう。

問題(3) 8.4 + 3.4 の答えは(11.8)です。

(例) 8.7 + 0.2

2 そろばんを使った計算のしかたを考えましょう。

● 6. 2 - 2. 3

6. 2 を入れる。

2. 3 の 2 をひく。

問題 (1) 下の () に数字を入れましょう。

2 をひくには、
(3) を入れて、
(5) をはらいます。

2. 3 の 0. 3 をひく。

問題 (2)
2. 3 の 0. 3 をひく時に動かす玉を、下の例のように○印で囲み、矢印を書きましょう。

問題 (3) 6. 2 - 2. 3 の答えは (3. 9) です。

(例) 8. 7 - 0. 2



7 小数のしくみ

学 年		組		氏 名	
--------	--	---	--	--------	--

① ア, イ, ウのめもりを表す数を の中に書きましょう。

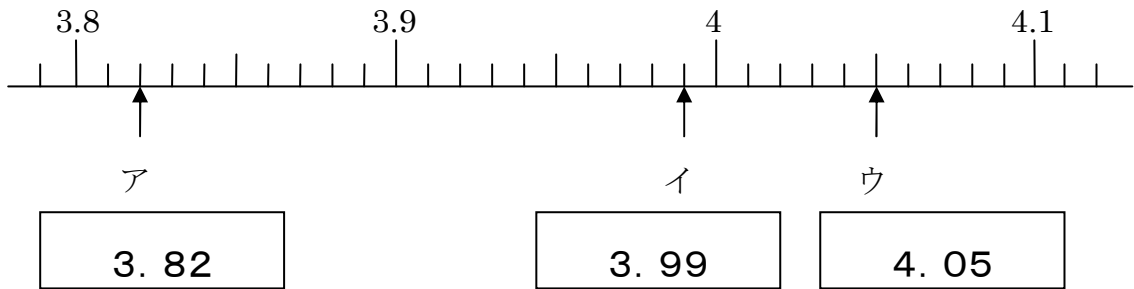

② 下の の中であてはまることばを書きましょう。

2	1	.	3	8	6
↓	↓	↓	↓	↓	↓
+	-	小	$\frac{1}{10}$	$\frac{1}{100}$	$\frac{1}{1000}$
の	の	数	の	の	の
位	位	点	位	位	位
			[小数第一位]	[小数第二位]	[小数第三位]

③ 次の数を求めましょう。

(1) 10を4こ, 1を8こ, 0.1を2こ, 0.01を3こ, 0.001を6こあわせた数

48. 236

(2) 3.79を10倍した数と, $\frac{1}{10}$ にした数

10倍

$\frac{1}{10}$

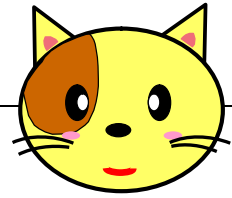

7 小数のしくみ

学 年		組		氏 名	
--------	--	---	--	--------	--

1 次の数は、6.71をそれぞれ何倍または何分の一にした数ですか。

(1) 671

(2) 0.0671

100倍

$\frac{1}{100}$

(3) 67.1

(4) 0.671

10倍

$\frac{1}{10}$

2 1.673の7は何の位の数字でしょうか。また、小数第三位の数字は何でしょうか。

7

小数第二位
または
 $\frac{1}{100}$ の位

小数第三位

3

3 0.01, 0.007, 0, 0.45, 0.11を小さい順にならべましょう。

0, 0.007, 0.01, 0.11, 0.45

4 1.36という小数について、次の①～⑥の中から正しいことを言っているものを2つ選び、その番号を書きましょう。

- ① 1.36は0.1を136こ集めた数です。
- ② 1.36は136を十分の一にした数です。
- ③ 1.36は0.01を136こ集めた数です。
- ④ 1.36は0.136を100倍した数です。
- ⑤ 1.36は1.3と0.6をあわせた数です。
- ⑥ 1.36は136を百分の一にした数です。

③, ⑥

5 ア, イ, ウのめもりを表す数を の中に書きましょう。

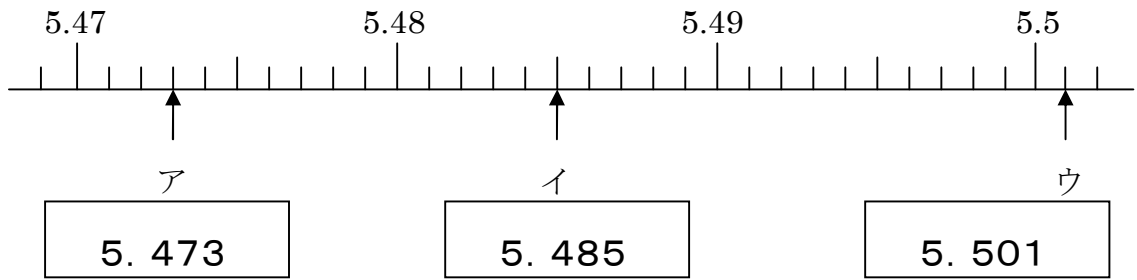

6 次のたし算とひき算をしましょう。

①

$$\begin{array}{r} 0.39 \\ +0.64 \\ \hline 1.03 \end{array}$$

②

$$\begin{array}{r} 0.483 \\ +8.564 \\ \hline 9.047 \end{array}$$

③

$$\begin{array}{r} 0.674 \\ +0.226 \\ \hline 0.9 \end{array}$$

④

$$\begin{array}{r} 0.769 \\ +5.3 \\ \hline 6.069 \end{array}$$

⑤

$$\begin{array}{r} 4.02 \\ -0.86 \\ \hline 3.16 \end{array}$$

⑥

$$\begin{array}{r} 9.35 \\ -7.73 \\ \hline 1.62 \end{array}$$

⑦

$$\begin{array}{r} 7.56 \\ -0.893 \\ \hline 6.667 \end{array}$$

⑧

$$\begin{array}{r} 4 \\ -0.096 \\ \hline 3.904 \end{array}$$

7 次の計算をしましょう。

①

$$3.74 + 14.5 - 16.25 = 1.99$$

②

$$8 - 0.74 - 2.26 = 5$$

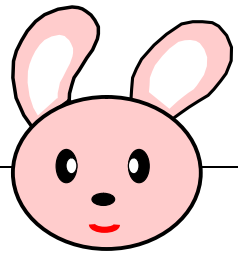

7 小数のしくみ

学 年		組		氏 名	
--------	--	---	--	--------	--

- ① 次の数 (64, 12.3, 8.02, 0.79) を, 10倍, 100倍, $\frac{1}{10}$, $\frac{1}{100}$ にした数を表に書きましょう。

	10倍	100倍	$\frac{1}{10}$	$\frac{1}{100}$
64	640	6400	6.4	0.64
12.3	123	1230	1.23	0.123
8.02	80.2	802	0.802	0.0802
0.79	7.9	79	0.079	0.0079

- ② 4.409, 4.412, 4.444を, 大きい順にならべましょう。

4.444, 4.412, 4.409

- ③ 次の数は, 0.732を何倍または何分の一にした数ですか。

(1) 73.2

100倍

(2) 0.00732

$\frac{1}{100}$

(3) 0.0732

$\frac{1}{10}$

(4) 7.32

10倍

- ④ 次の大きさを, [] の単位で表しましょう。

(1) 0.7mm [cm]

0.07cm

(2) 10kg52g [kg]

10.052 kg

(3) 8L37mL [L]

8.037 L

(4) 49m [km]

0.049 km

8 わり算2

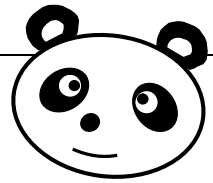

学 年		組		氏 名	
--------	--	---	--	--------	--

① ちえ先生は、40さつのノートを20人いるクラスの全員に同じ数ずつくばることにしました。そこで、ちえ先生は、クラスのかずゆきさんと $40 \div 20$ の計算のしかたについて話し合いました。次の文は、ちえ先生とかずゆきさんとの会話です。①～③にあてはまる数を書きましょう。

【ちえ先生】
「40は10を何こ集めた数ですか。」

【かずゆきさん】
「(① 4) ことです。」

【ちえ先生】
「はい、そうですね。それでは、20は10を何こ集めた数ですか。」

【かずゆきさん】
「(② 2) ことです。」

【ちえ先生】
「そうですね。それでは、 $40 \div 20$ を10をもとにして考えてみましょう。式はどうなりますか。」

【かずゆきさん】
「(① 4) \div (② 2) = (③ 2) になるので、 $40 \div 20 =$ (③ 2) だと思います。」

【ちえ先生】
「そのとおりです。1人(③ 2) さつずつくばることになりますね。」

② 次の計算をしましょう。

- | | |
|-------------------------|-------------------------|
| (1) $90 \div 30$ (3) | (2) $150 \div 50$ (3) |
| (3) $240 \div 60$ (4) | (4) $490 \div 70$ (7) |

③ 次の計算について、①、②の部分が正しければ○を、まちがっていれば正しい数を書きましょう。

$130 \div 20 = \overset{\uparrow}{\text{①}} 5 \text{ あたり } \overset{\uparrow}{\text{②}} 30$	① (6)
	② (10)

8 わり算2

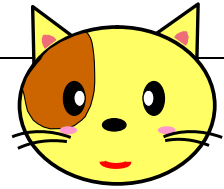

学 年		組		氏 名	
--------	--	---	--	--------	--

① 次の計算をしましょう。

(1) $100 \div 30$

(2) $650 \div 80$

(3あまり10)

(8あまり10)

(3) $260 \div 70$

(4) $930 \div 90$

(3あまり50)

(10あまり30)

② 次の計算をしましょう。

(1)
$$\begin{array}{r} \\ 25 \overline{)725} \end{array}$$

(2)
$$\begin{array}{r} \\ 11 \overline{)132} \end{array}$$

(29)

(10あまり22)

(3)
$$\begin{array}{r} \\ 300 \overline{)6000} \end{array}$$

(4)
$$\begin{array}{r} \\ 100 \overline{)1200} \end{array}$$

(20)

(10あまり200)

③ ちえこさんの学校では給^{きゅうしょく}食があり、15回に1回、ヨーグルトが出ます。1年間の給食の回数が200回だとすると、1年間にヨーグルトは何回出ますか。

<式>

$$200 \div 15 = 13 \text{ あまり } 5$$

<答え> (13 回)

※H17宮城県学習状況調査問題（4県54.7%，県53.8%）

- 4 ある数を12でわったら，商が16であまりは5になりました。ある数はいくつですか。

$$12 \times 16 + 5 = 197$$

<答え> (197)

※H18宮城県学習状況調査問題（4県52.4%，県59.3%）

- 5 わり算のきまりを使うと，商が同じになる式をつくることができます。

下の **ア** には×または÷の記号を， **イ** ， **ウ** には数を入れて，商が同じになる式をつくりましょう。

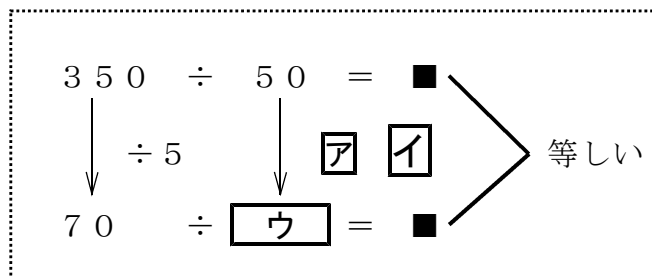

ア (÷)

イ (5)

ウ (10)

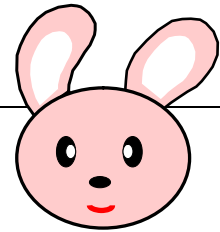

<h1 style="margin: 0;">8 わり算2</h1>				
学年		組		氏名

① あつしさんは、毎週土曜日、たつきゅうの練習に出かけます。家から練習場までのきよりは、家からとしきさんの家までのきよりの15倍です。あつしさんの家からたつきゅう場までは900mだとすると、あつしさんの家からとしきさんの家までのきよりは何mでしょう。

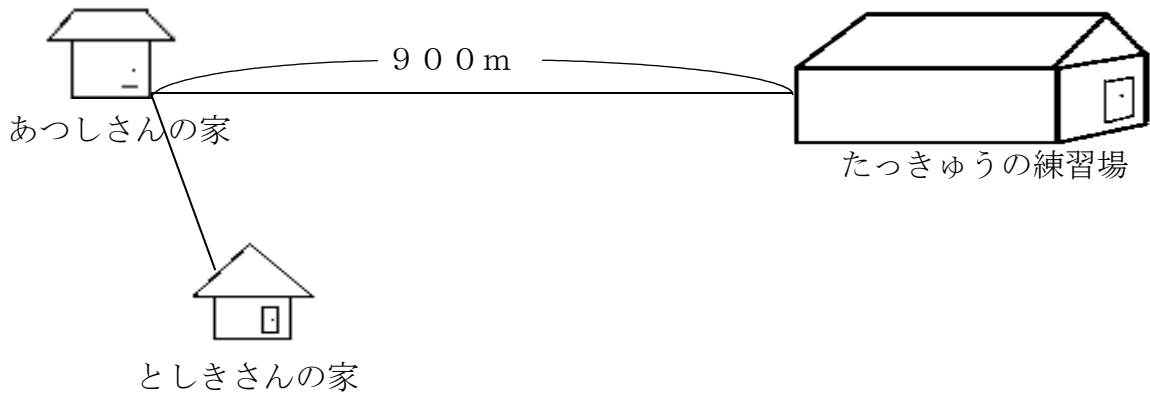

<式>

$$900 \div 15 = 60$$

<答え> (60m)

② かずほさんの学級では、プルタブを集めています。集め始めて10日目で350枚集まりましたが、25日目には400枚になりました。集め始めて10日目の枚数は、その後の15日間で集まった枚数の何倍ですか。



プルタブ

<式>

$$\begin{aligned} & 350 \div (400 - 350) \\ & = 350 \div 50 \\ & = 7 \end{aligned}$$

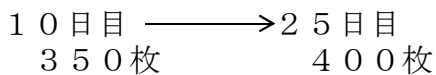

<答え> (7倍)

③ なつみさんはコンビニエンスストアで肉まんを買おうと思い、さいふの中を見たところ940円ありました。肉まん1このねだんは80円だとすると、できるだけ多く買うとして何こ買うことができますか。また、残りのお金は何円ですか。

<式>

$$940 \div 80 = 11 \text{ 残り } 60$$

<答え> (11こ, 残り 60 円)



9 整理のしかた

学 年		組		氏 名	
--------	--	---	--	--------	--

1 下の表は6月のけがの記録です。

けがの種類	すりきず	うちみ	すりきず	すりきず	ねんざ	すりきず	切りきず	すりきず	うちみ	切りきず	すりきず	ねんざ	切りきず	すりきず	切りきず	うちみ	すりきず	切りきず
場所	校庭	ろう下	ろう下	校庭	体育館	校庭	校庭	体育館	体育館	教室	教室	体育館	教室	ろう下	校庭	校庭	教室	校庭

(1) けがの人数を下の表にまとめます。「すりきず」についてはすでにまとめてあります。「正」の文字を使いながら人数をたしかめて、まとめの続きを完成させましょう。

けがのしゅるいとけがをした場所(6月) (人)

場所	校庭		体育館		教室		ろう下		合計
けがの種類									
すりきず	下	3	一	1	T	2	T	2	8
うちみ	一	1	一	1		0	一	1	3
切りきず	下	3		0	T	2		0	5
ねんざ		0	T	2		0		0	2
合計	7		4		4		3		18

- (2) 校庭で切りきずになった人は何人ですか。 (3人)
- (3) ろう下でいちばん多かったけがの種類は何ですか。 (すりきず)
- (4) いちばんけがの多かった場所はどこですか。 (校庭)

2 下の表を見て答えましょう。

泳げる人調べ (人)

		平泳ぎ	
		泳げる	泳げない
クロール	泳げる	9	13
	泳げない	5	4

- (1) クロールが泳げて平泳ぎが泳げない人は何人ですか。 (13人)
- (2) クロールも平泳ぎも泳げない人は何人ですか。 (4人)
- (3) クロールが泳げる人は全体で何人ですか。 (22人)

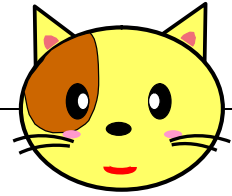

9 整理のしかた

学 年		組		氏 名	
--------	--	---	--	--------	--

1 下の表は鉄ぼうで足かけ上がりと、さか上がりができるか、できないかを調べたものです。

足かけ上がりとさか上がり調べ

番 号	1	2	3	4	5	6	7	8	9	10	11	12	13	14
足かけ上がり	○	○	×	×	○	○	○	○	×	×	○	○	○	×
さか上がり	×	○	○	×	×	○	×	×	○	×	×	○	×	○

○・・・できる

×・・・できない

(1) 上のきろくを見て、次の () にあてはまる数を書きましょう。

ア 足かけ上がり○, さか上がり○ → (3) 人

イ 足かけ上がり○, さか上がり× → (6) 人

ウ 足かけ上がり×, さか上がり○ → (3) 人

エ 足かけ上がり×, さか上がり× → (2) 人

(2) 上のことがらを右の表にまとめましょう。

足かけ上がりとさか上がり調べ(人)

		足かけ上がり	
		できる	できない
さか 上 が り	できる	3	3
	できない	6	2

(3) さか上がりができる人は何人ですか。
(6) 人

2 下の表はあるクラスで、先週と今週に図書室の本をかりた人を調べたものです。

本をかりた人調べ (人)

		先 週	
		かりた	かりない
今 週	かりた	10	7
	かりない	8	12

(1) 先週も今週もかりた人は何人ですか。
(10) 人

(2) 先週かりなかった人は何人ですか。
(19) 人

(3) このクラスの人数は何人ですか。
(37) 人

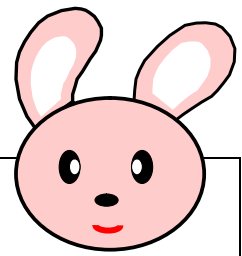

9 整理のしかた

学 年		組		氏 名	
--------	--	---	--	--------	--

1 あるクラスで、きょうだい調べをしました。

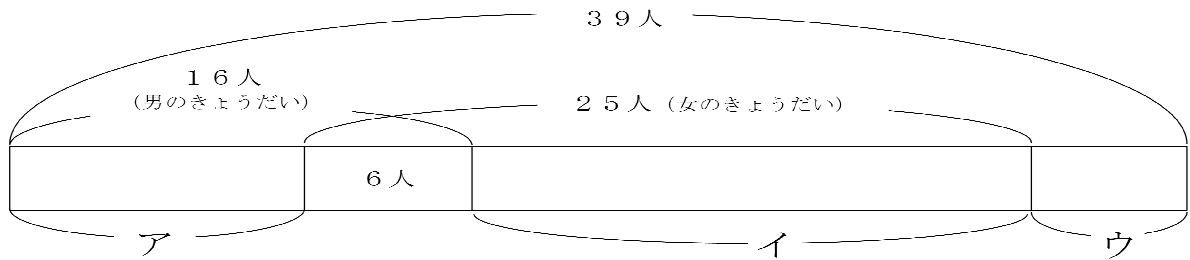

(1) アの部分は、何を表していますか。

(男のきょうだいがいて、女のきょうだいがいない人の人数)

(2) イの部分は、何を表していますか。

(女のきょうだいがいて、男のきょうだいがいない人の人数)

(3) ウの部分は、何を表していますか。

(男のきょうだいも女のきょうだいもない人の人数)

(4) 上の図を見て、下の表に人数を書きましょう。

		男のきょうだい		合 計
		い る	い な い	
女のきょうだい	い る	6	19	25
	い ない	10	4	14
合 計		16	23	39

10 計算のきまり

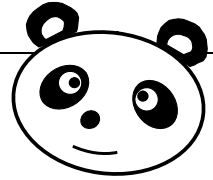

学 年		組		氏 名	
--------	--	---	--	--------	--

① 次の計算をしましょう。

$$(1) 50 - (20 + 5) = 25$$

$$(2) (23 - 3) + 4 = 24$$

$$(3) (1 + 2) \times 7 = 21$$

$$(4) 3 \times (5 - 2) = 9$$

$$(5) 12 \div (3 + 1) = 3$$

② 次の問題をひとつの式に書いて、答えを求めましょう。

1こ15円のチョコレートを4こ、100円のノートを1さつ買いました。
ぜんぶでいくらですか。

<式>

$$15 \times 4 + 100 = 160$$

<答え> (160円)

③ くふうして計算するとかんたんに計算できます。どこから先に計算するか書きましよう。

$$(1) 37 + 14 + 6 = 37 + (14 + 6)$$

$$= 37 + 20$$

$$= 57$$

<答え> (14 + 6 から計算する)

$$(2) 25 \times 6 \times 4 = (25 \times 4) \times 6$$

$$= 100 \times 6$$

$$= 600$$

<答え> (25 \times 4 から計算する)

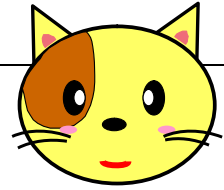

<h1 style="margin: 0;">10 計算のきまり</h1>				
学 年		組		氏 名

① 次の計算をしましょう。

(1) $621 + (572 - 135) = 621 + 437 = 1058$

(2) $450 - 50 \times 4 = 450 - 200 = 250$

(3) $100 + 480 \div 2 = 100 + 240 = 340$

(4) $80 + 20 \times 6 = 80 + 120 = 200$

(5) $160 - 60 \div 2 = 160 - 30 = 130$

② みかんとりんごをぜんぶあわせると、何こになるでしょうか。() を使った式に表し、答えを求めましょう。

<式>

$$\begin{aligned}
 &(2 + 4) \times 12 \\
 &= 6 \times 12 \\
 &= 72
 \end{aligned}$$

<答え> (72こ)

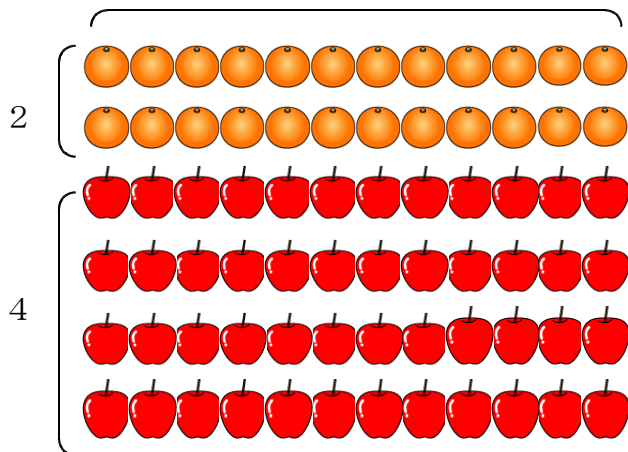

③ 次の計算をしましょう。

$$(1) 11 - 8 \div 4 \times 3 = 11 - 2 \times 3 = 11 - 6 = 5$$

$$(2) 7 \times (8 - 6) \div 2 = 7 \times 2 \div 2 = 7$$

④ 次の式にあう問題を作ってみましょう。

(1)

$$100 - 15 \times 6$$

例) りんごが100こあります。15人ずつのグループが6グループあり、全員にりんごを分けると何個のこりますか。

(2)

$$(100 - 15) \times 6$$

例) 1本100円のボールペンが、15円引きになっていたので6本買いました。代金はいくらですか。

⑤ くふうして計算しましょう。(とちゅうの式もかきましょう)

$$(1) 76 + 35 + 24 = (76 + 24) + 35 = 100 + 35 = 135$$

$$(2) 4 \times 13 \times 25 = (4 \times 25) \times 13 = 100 \times 13 = 1300$$

$$(3) 109 \times 8 = (100 + 9) \times 8 = 800 + 72 = 872$$

$$(4) 97 \times 6 = (100 - 3) \times 6 = 600 - 18 = 582$$

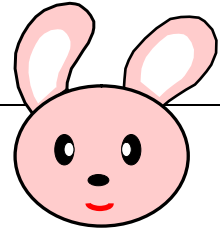

<h1 style="margin: 0;">10 計算のきまり</h1> <p style="margin: 0;">☆じゅんぴ物：電たく</p>					
学 年		組		氏 名	

- 1 次の問いに答えましょう。
- (1) とおるさんの学級では、28人が4人ずつのグループをつくりました。また、おさむさんの学級では、30人が5人ずつのグループをつくりました。二人の学級をあわせて何グループできるでしょうか。一つの式に表して答えを求めましょう。

<式>

$$28 \div 4 + 30 \div 5 = 7 + 6 = 13$$

<答え> (13グループ)

- (2) 1さつ150円のノートを4さつと1本45円のえんぴつ半ダース、1こ430円のコンパスを1こ、1本110円のボールペンを2本買いました。代金は、全部でいくらになるでしょうか。一つの式に表して答えを求めましょう。

<式>

$$150 \times 4 + 45 \times 6 + 430 + 110 \times 2$$

$$= 600 + 270 + 430 + 220$$

$$= 1520$$

<答え> (1520円)

- 2 電たくを使って、次の式を計算しましょう。(電たく使用)

75 + 25 × 3 その結果 300 と電たくに表示されます。

しかし、その答えがまちがっていることに気がきました。



- (1) 電たくでは、どのように計算されるのかを () を使った式で表しましょう。

<式> $(75 + 25) \times 3 = 100 \times 3 = 300$

- (2) 正しい計算をします。下の式の () にあてはまる数を書きましょう。

$$75 + 25 \times 3 = (75) + (75)$$

$$= (150)$$

- (3) +や×のまじった計算で電たくを使うときは、どんな点に気をつけなければいでしょうか。

例) かけ算を先に計算してからたし算をするようにする。

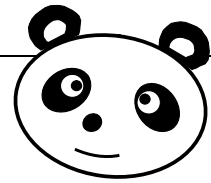

<h1 style="margin: 0;">1 1 面積</h1>				
学年		組		氏名

1 下の長方形の面積の求め方について、()の中にあてはまることばや数を書きましよう。

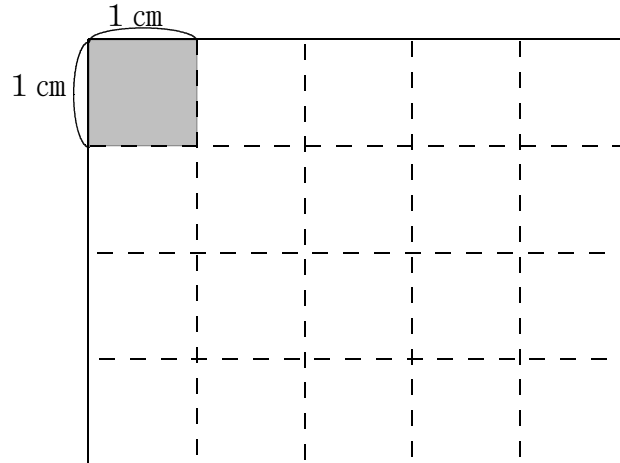

<長方形の面積の求め方をゆうこさんは、次のように考えました。>

1辺の長さが (1 cm) の (正方) 形の面積を
 (1 平方センチメートル) といい、(1 cm²) と書きます。

上の長方形の中に正方形が、たてに (4) こ、横に (5) こ、全部で
 (20) こならびます。

それをかけ算の式で表すと (4) × (5) = (20) となり、面積
 は (20 cm²) と求めることができます。

◇長方形の面積を求める公式は (たて) × (横)
 または (横) × (たて)

◇正方形の面積を求める公式は (1 辺) × (1 辺)

2 下の図の長方形の面積を求めましょう。

(1)

<式>

$$4 \times 7 = 28$$

<答え> (28 cm^2)

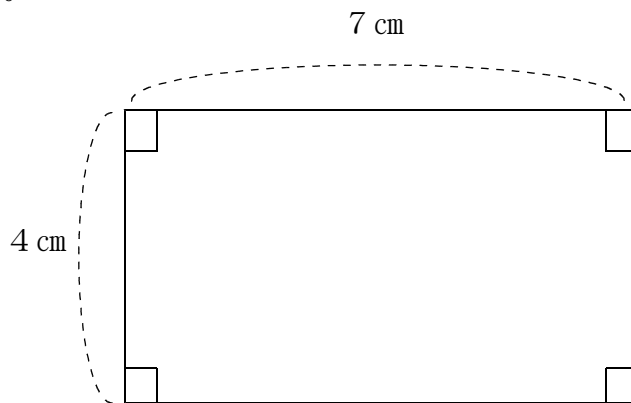

(2)

<式> $20 \times 30 = 600$

<答え> (600 m^2)

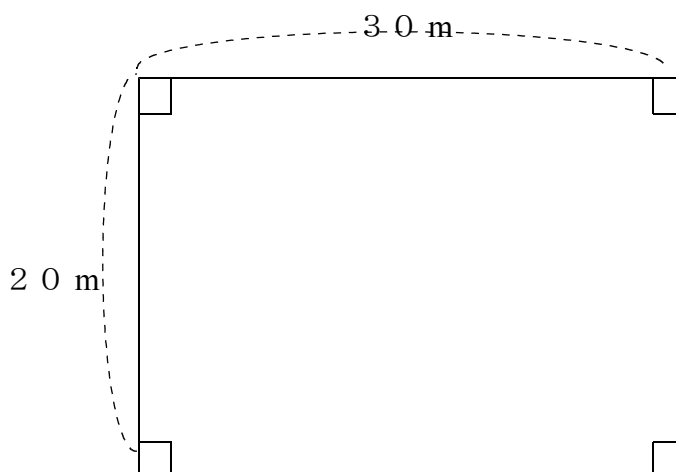

(3)

<式> $40 \text{ mm} = 4 \text{ cm}$

$$4 \times 9 = 36$$

<答え> (36 cm^2)

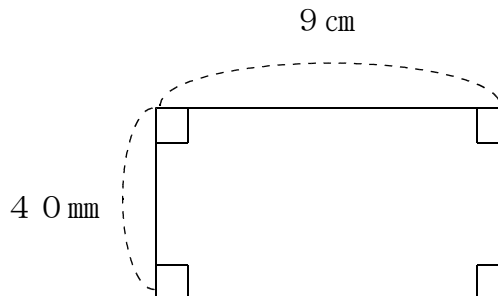

3 下の () にあてはまる数やことばを書きましょう。

(1) 1辺の長さが1 mの (① 正方形) の面積を (② 1 平方メートル)

といい、(③ 1 m^2) と書きます。

また、(③ 1 m^2) = (④ 10000) cm^2 となります。

(2) 1辺の長さが1 kmの (① 正方形) の面積を (⑤ 1 平方キロメートル)

といい、(⑥ 1 km^2) と書きます。

また、(⑥ 1 km^2) = (⑦ 1000000) m^2 となります。

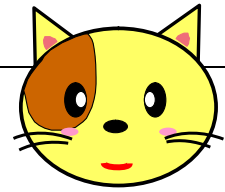

<h1 style="margin: 0;">1 1 面積</h1>					
学 年		組		氏 名	

- 1 横の長さが8 mで、面積が104 m²の音楽室があります。この音楽室のたての長さは何mでしょうか。

<式> $104 \div 8 = 13$

<答え> (13 m)

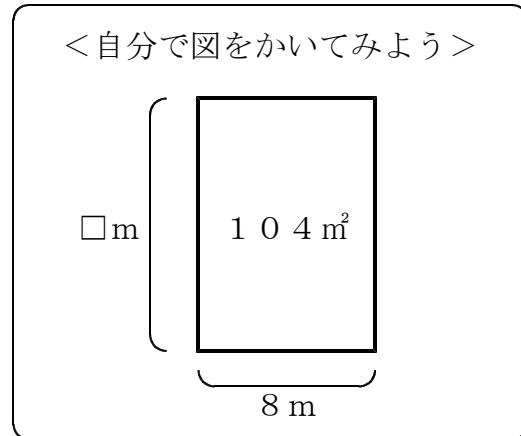

- 2 次の問いに答えましょう。

※H20全国学力学習状況調査問題（国17.7%，県16.5%）

- (1) 約150 c m²の面積のものを，下のアからエまでの中から1つ選んで，その記号を書きましょう。

- ア 切手1枚の面積
- イ 年賀はがき1枚の面積
- ウ 算数の教科書1冊さつの表紙の面積
- エ 教室1部屋のゆかの面積 (イ)

- (2) ()のあてはまる，面積の単位を書きましょう。

- ア ミニバスケットボールのコートの面積 420 (m²)
- イ 宮城県の面積 7000 (k m²)
- ウ 教科書の面積 250 (c m²)
- エ 教室のつくえの面積 2400 (c m²)

- 3 次の問いに答えましょう。

- (1) 1 m²の正方形の中に，1 c m²の正方形は，何個ならべることができるでしょう。

<答え> (10000こ)

- (2) 横4 km，たて3000 mの長方形をしたあき地の面積は，何k m²でしょう。

<式> $3 \times 4 = 12$

<答え> (12 k m²)

4 次の図形の色のついた形の面積を求めましょう。

(1)

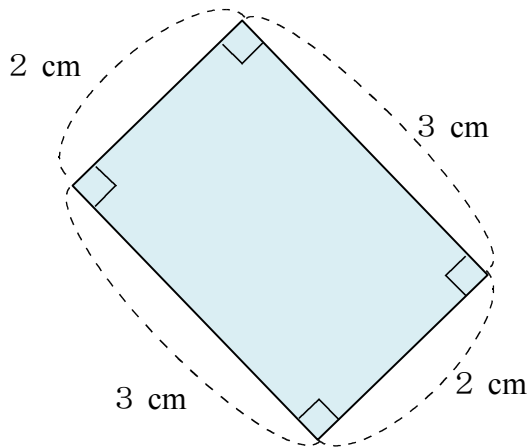

<答え> (6 cm^2)

(2)

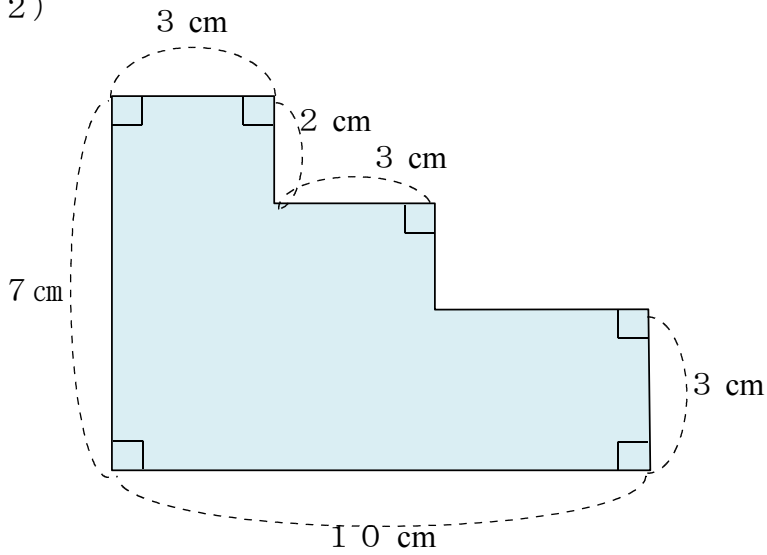

<答え> (48 cm^2)

(3)

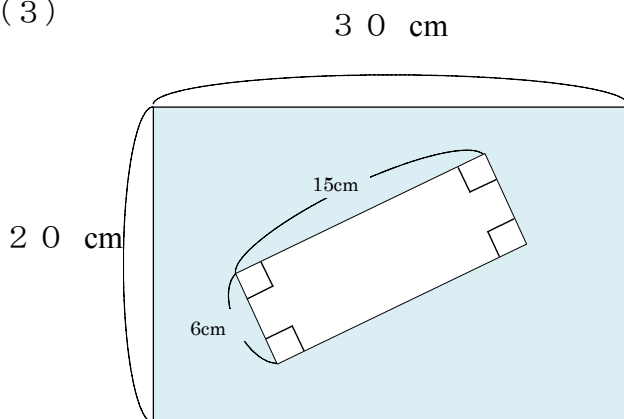

<答え> (510 cm^2)

※H19宮城県学習状況調査問題(県53.9%)

- 5 右の図のような畑の面積の求め方について、あかねさんは、次の式を考えました。

<あかねさんの考えた式>
 $2 \times 8 + (6 - 2) \times 12$

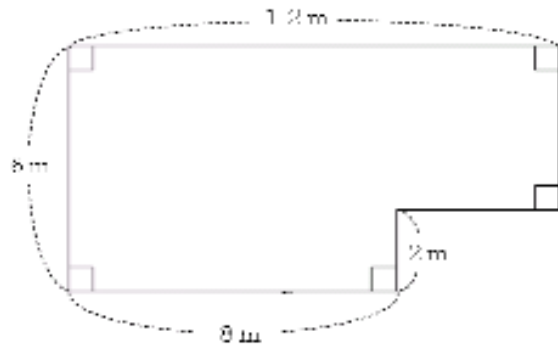

あかねさんの考え方を表している図を下の図の①～④の中から一つ選び、その番号を () に書きましょう。

①

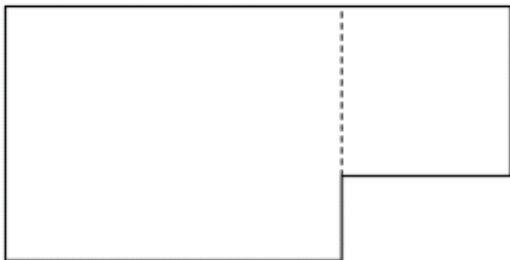

②

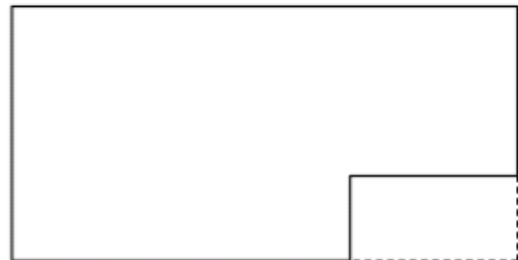

③

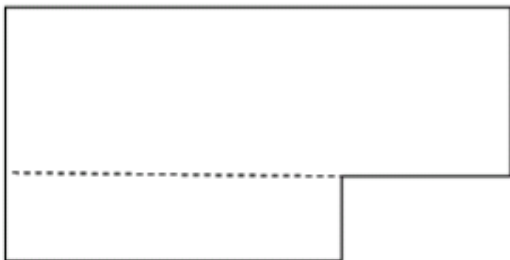

④



(③)

- 6 下の () にあてはまる数字やことばなどを書きましょう。

(1) 1辺の長さが10mの (① 正方形) の面積を (② 1アール)
 といい、(③ 1a) と書きます。

また、(③ 1a) = (④ 100) m^2 となります。

(2) 1辺の長さが100mの (① 正方形) の面積を (⑤ 1ヘクタール)
 といい、(⑥ 1ha) と書きます。

また、(⑥ 1ha) = (⑦ 10000) m^2 となります。

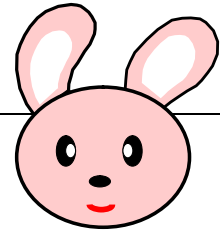

<h1 style="margin: 0;">1 1 面積</h1>				
学 年		組		氏 名

1 次の図形の色のついた形の面積を求めましょう。

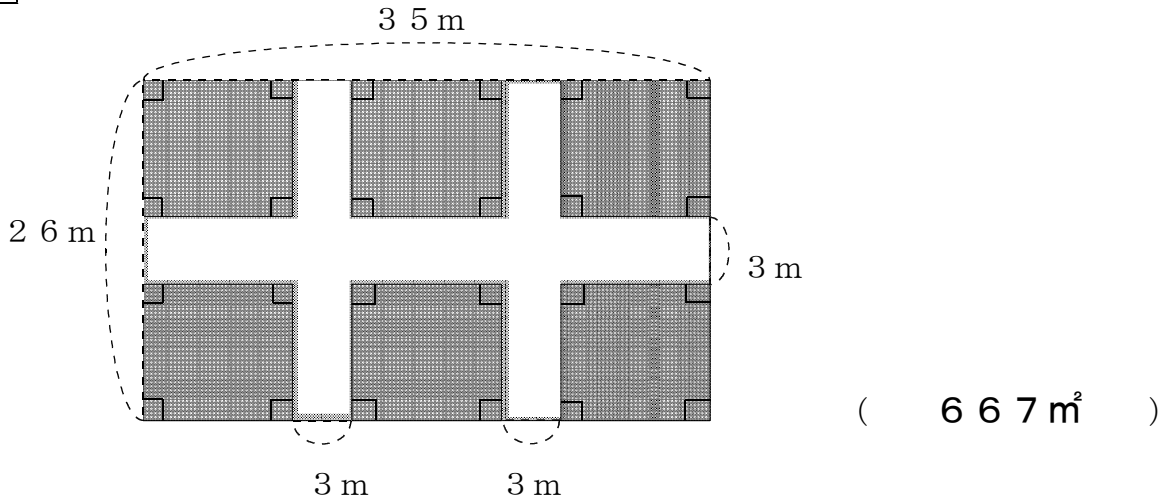

2 面積が 1 6 0 0 m² の長方形の畑があります。

(1) 横の長さが 8 0 m とすると、たての長さは何 m ですか。

<式> $1600 \div 80 = 20$

<答え> 20 m

(2) この畑のまわりの長さは、何 m になりますか。

<式> $(80 + 20) \times 2 = 200$

<答え> 200 m

3 54 m のロープで校庭に下の図のようなドッジボールコートを作ります。たての長さは、横の長さより 7 m 短くできました。このドッジボールコートの面積を求めましょう。

<式> $(54 - 7 \times 2) \div 5 = 40 \div 5 = 8$
 $8 \times (8 + 7) = 8 \times 15 = 120$

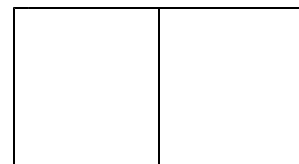

<答え> 120 m²

4 あつ子さんは、右の図のような形の面積を下のようにして求めました。

3つの長方形に分けて考えました

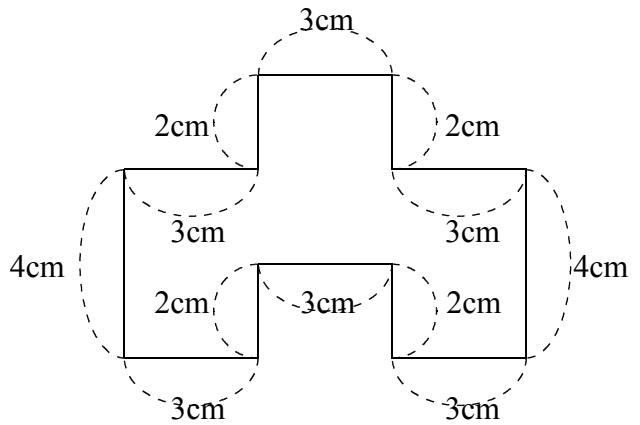
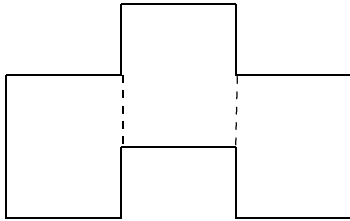

(1) あつ子さんの考えで、求めてみましょう。

<式> $4 \times 3 \times 3 = 36$

<答え> 36 cm^2

(2) あつ子さんの考えのほかにどんな考え方がありますか。その考え方が分かるように、図に線などを書き入れて求めましょう。

<求め方>

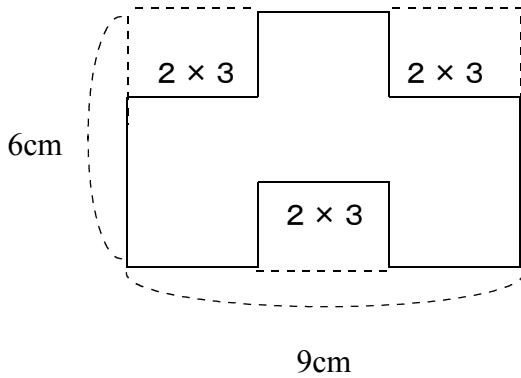

<式>

(例)
 $6 \times 9 - 2 \times 3 \times 3$
 $= 54 - 18$
 $= 36$

<答え> 36 cm^2

<h1 style="margin: 0;">1 2 分数</h1>					
学年		組		氏名	

1 下の図は、分数をあるきまりにしたがってア、イ、ウの3つにグループ分けしたものです。ア、イ、ウにあてはまることばを答えましょう。また、 $\frac{7}{7}$ はどのグループに入るか、ア、イ、ウで答えましょう。

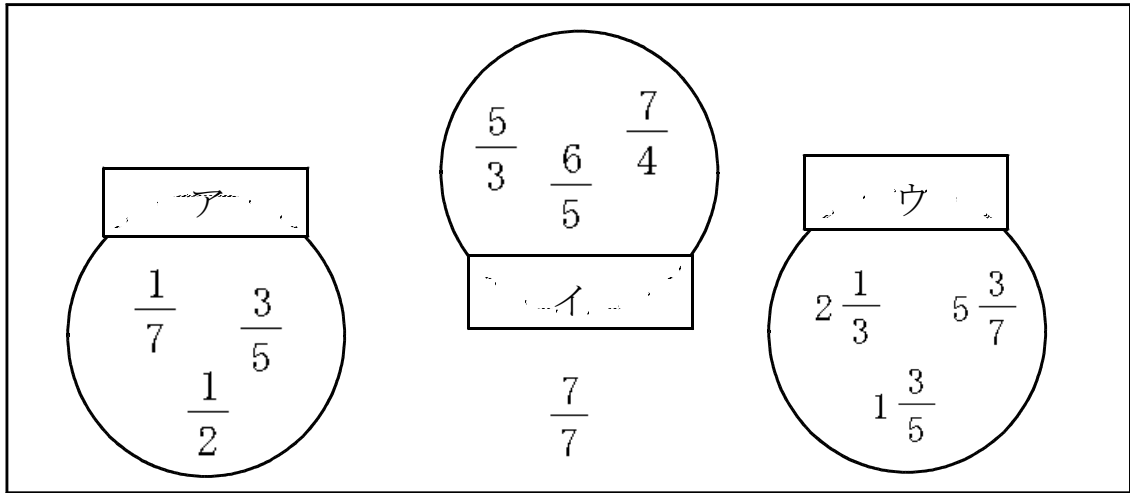

ア (真分数), イ (仮分数), ウ (帯分数), $\frac{7}{7}$ ・・・(イ)

2 1 mのテープを3等分した下の図を見て、次の(1)～(3)の問題に答えましょう。

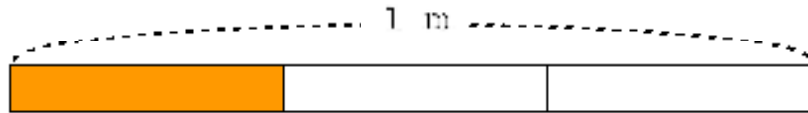

- (1) 色をぬっている部分は全体のどれだけのですか。 ($\frac{1}{3}$)
- (2) 色をぬっている部分の長さは、何mですか。 ($\frac{1}{3}$ m)
- (3) 色をぬっていない部分の長さは、何mですか。 ($\frac{2}{3}$ m)

3 下の図①～③はすべて1 Lのますを表しています。①～③の図の下にしめすかさの分だけますに色をぬりましょう。

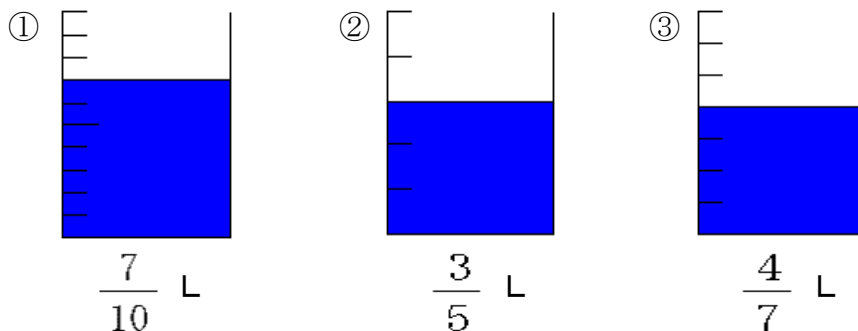

4 次の計算をしましょう。

$$(1) \quad \frac{1}{3} + \frac{1}{3} = \frac{2}{3}$$

$$(2) \quad \frac{2}{5} + \frac{3}{5} = 1$$

$$(3) \quad \frac{3}{7} + \frac{2}{7} = \frac{5}{7}$$

$$(4) \quad 1\frac{4}{9} + \frac{1}{9} = 1\frac{5}{9}$$

5 次の計算をしましょう。

$$(1) \quad \frac{3}{4} - \frac{2}{4} = \frac{1}{4}$$

$$(2) \quad \frac{6}{7} - \frac{2}{7} = \frac{4}{7}$$

$$(3) \quad \frac{6}{5} - \frac{4}{5} = \frac{2}{5}$$

$$(4) \quad 3\frac{7}{10} - 1\frac{4}{10} = 2\frac{3}{10}$$

6 2つのコップに $\frac{1}{7}$ L と $\frac{3}{7}$ L のジュースが入っています。ジュースをあわせて何Lありますか。

$$\langle \text{式} \rangle \quad \frac{1}{7} + \frac{3}{7} = \frac{4}{7}$$

$$\langle \text{答え} \rangle \quad \left(\frac{4}{7} \text{ L} \right)$$

7 次の分数の中で、大きさの等しいものはどれとどれですか。①～⑤の番号で答えましょう。

① $\frac{3}{9}$

② $\frac{2}{14}$

③ $\frac{6}{14}$

④ $\frac{3}{7}$

⑤ $\frac{5}{7}$

(③ と ④)

12 分数

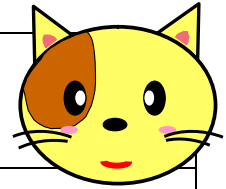

学 年		組		氏 名	
--------	--	---	--	--------	--

1 次の(1), (2)の問題に答えましょう。

(1) 次の①~④の図の色をぬった部分を, それぞれ分数で書きましょう。

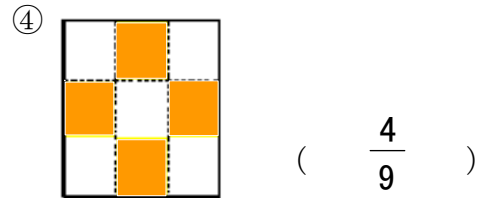
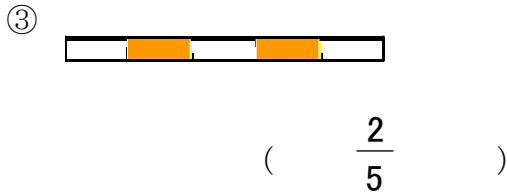
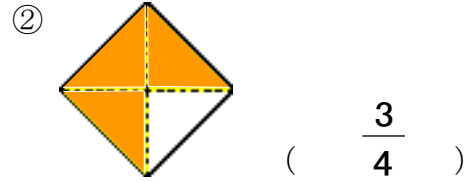
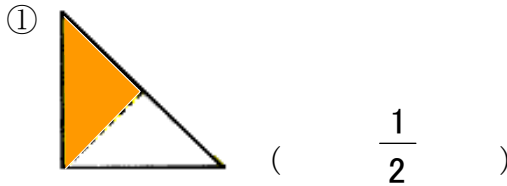

(2) 上の④の図について, 色をぬった部分が全体の $\frac{2}{3}$ になるようにするには, 9等分した部分の中で, 色をぬっていない部分をあといくつぬればよいですか。

(2 つ)

2 下の数直線を見て, 次の(1), (2)の問題に答えましょう。

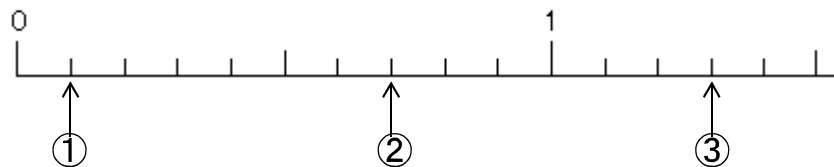

(1) ①~③のそれぞれにあてはまる数を, 分数と小数で書きましょう。なお, 分数が仮分数になる場合には帯分数になおして書きましょう。

	分数	小数
①	$\frac{1}{10}$	0.1
②	$\frac{7}{10}$	0.7
③	$1\frac{3}{10}$	1.3

(2) ③の数は①の数が何こぶんの大きさですか。

(13 こぶん)

- ③ オレンジジュース 1 L 入りのペットボトルが 2 本あります。このオレンジジュースを 4 人で同じように分けると、1 人分は何 dL になりますか。

$$\begin{aligned} \text{＜式＞ } 2 \text{ (L)} &= 20 \text{ (dL)} \\ 20 \div 4 &= 5 \end{aligned}$$

＜答え＞ (5 dL)

- ④ 下の□の中の数を、整数、小数、分数に分けましょう。また、大きさの等しい数の組合せを見つけましょう。

$2\frac{3}{5}$, 2.2	, $\frac{1}{2}$, 3	, 1.5	, $1\frac{1}{3}$, 0.5	, $\frac{11}{5}$, 16	, $\frac{13}{5}$
----------------	-------	-----------------	-----	-------	------------------	-------	------------------	------	------------------

整数 (3 , 16)

小数 (2.2 , 1.5 , 0.5)

分数 ($2\frac{3}{5}$, $\frac{1}{2}$, $1\frac{3}{5}$, $\frac{11}{5}$, $\frac{13}{5}$)

大きさの等しい組合せ ($2\frac{3}{5}$ と $\frac{13}{5}$), (2.2 と $\frac{11}{5}$), ($\frac{1}{2}$ と 0.5)

- ⑤ 次の (1), (2) の問題に答えましょう。

- (1) 下の文の①～③にあてはまることばや数字を書きましょう。

$1\frac{2}{3}$ は (① 帯) 分数で、これを仮分数になおすと、
 (② $\frac{5}{3}$) となる。また、 $1\frac{2}{3}$ に (③ $\frac{1}{3}$) をあ
 わせると 2 になる。

※H16宮城県学習状況調査問題 (4 県 25.9%, 県 24.9%)

- (2) 下の () の中の分数と整数を、左から 小さい順 にならべましょう。

($\frac{8}{6}$, $\frac{3}{6}$, 0 , 1 , $1\frac{5}{6}$)

(0 , $\frac{3}{6}$, 1 , $\frac{8}{6}$, $1\frac{5}{6}$)

<h1 style="margin: 0;">1 2 分数</h1>				
学 年		組		氏 名

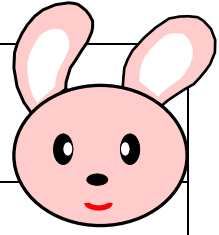

- ① あつこさんは、自分のたんじょう会に来てくれる友だちのために、ケーキを作りました。はじめの予定ではさんか者は7人だったので、あつこさん自身の分とあわせて、作ったケーキを8等分したのですが、2人さんかできなくなりました。そこであまったケーキは、さんか者のたかゆきさんに食べてもらうことにしました。たかゆきさんは、あつこさんが作ったケーキ全体の何分のいくつを食べることになりますか。

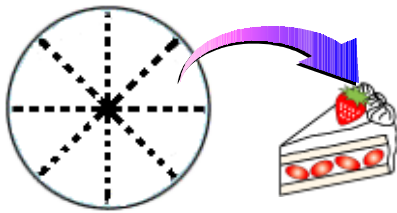

<答え> ($\frac{3}{8}$)

- ② 下の図はゆたかさんの部屋を天井から見たもので、たたみが8枚しきつめてあります。その8枚の内、色のついた部分はタンスなどの家具がおいてあり、それ以外のたたみの部分には何もおいてありません。この何もおいていない部分のうち、2枚分は寝る部分として何もおきたくありません。それでは、ゆたかさんが自由に使える部分は、ゆたかさんの部屋全体の何分のいくつですか。

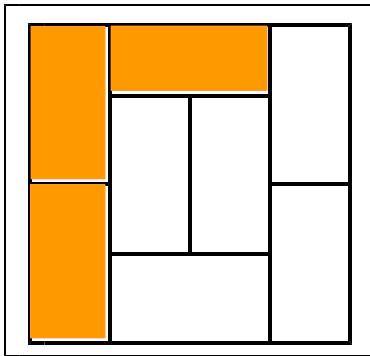

何もおいていない部分は、
 $8 - 3 = 5$ (枚)
 その内、2枚分は何もおきたくない
 ということだから、
 $5 - 2 = 3$ (枚)
 つまり、ゆたかさんが自由に使える
 部分は8枚の内3枚だから。

$$\frac{3}{8}$$

<答え> ($\frac{3}{8}$)

13 変わり方調べ

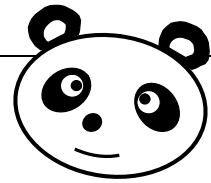

学 年		組		氏 名	
--------	--	---	--	--------	--

- 1 20まいの作文用紙を、しんご君と妹で分けます。
- (1) しんご君と妹の作文用紙のまい数について表にまとめましょう。
表のあいているところにあてはまる数字を書きましょう。

しんご君のまい数 (まい)	1	2	3	4	5	6	7
妹のまい数 (まい)	19	18	17	16	15	14	13

- (2) しんご君の作文用紙のまい数を□まい、妹のまい数を○まいとして、□と○の関係を式の表しましょう。

$$(\quad \square + \circ = 20 \quad)$$

- (3) しんご君の作文用紙の数が1まいずつふえると、妹の作文用紙のまい数はどのように変わりますか。

$$(\quad 1 \text{まいずつへる} \quad)$$

- 2 次の2つの量の関係が、「かたほうがふえるとかたほうがふえる」ときは○、「かたほうがふえるとかたほうがへる」ときは△を書きましょう。

- (1) 入れ物にジュースを入れた時間とたまったジュースの量の関係 (○)
- (2) はしごのだんの数と下からの高さの関係 (○)
- (3) 飲んだ牛乳の量と残った牛乳の量の関係 (△)
- (4) ろうそくをもやした時間と残ったろうそくの長さの関係 (△)
- (5) 歩いた時間と歩いた道のりの関係 (○)

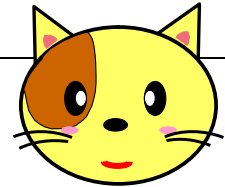

1 3 変わり方調べ

学 年		組		氏 名	
--------	--	---	--	--------	--

※H16宮城県学習状況調査問題 ((1) 4 県89.2%, 県87.6% (2) 4 県18.5%, 県16.6%)

1 1 辺が 1 cm の正方形を次のようにならべていきます。



正方形が 1 こ, 2 こ, 3 こ・・・とふえるときのまわりの長さを, 下の表にして調べています。

正方形の数 (こ)	1	2	3	4	5	6	7	8	
まわりの長さ (cm)	4	6	8	10	12			ア	

(1) 上の表のアのところに入る数はいくつですか。 (1 8)

(2) 正方形を 100 こならべたとき, まわりの長さは何cmになりますか。考え方を書いて, 答えを求めましょう。

正方形が 1 こふえるたびに、まわりの長さは 2 cm ずつふえるので
 正方形が 99 こふえると、まわりの長さは 99×2 cm ふえる。
 1 このときは 4 cm なので

$4 + (99 \times 2) = 4 + 198 = 202$ <答え> 202 cm

2 よし子さんは, お母さんとたんじょう日が同じで, 年れいが 32 才ちがいます。

(1) 右の表のあいているところにあてはまる数を書きましょう。

よし子さんの 年れい (才)	1	2	3	4	5	
お母さんの年 れい (才)	33	34	35	36	37	

(2) よし子さんの年れいを○才, お母さんの年齢を□才として, ○と□の関係を式に表しましょう。

($\bigcirc + 32 = \square$)

(3) よし子さんが 18 才になったとき, お母さんは何才になりますか。

(50才)

(4) お母さんが 45 才のとき, よし子さんは何才になりますか。

(13才)

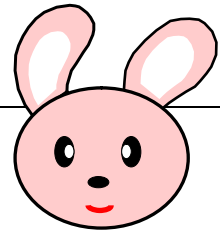

1 3 変わり方調べ

学 年		組		氏 名	
--------	--	---	--	--------	--

1 1 辺が 1 cm の正方形があります。1 辺の長さを 2 cm, 3 cm . . . にのぼすと、まわりの長さがどのようにかわるか調べてみました。

(1) 1 辺の長さともわりの長さを、表にまとめましょう。

1 辺の長さ (cm)	1	2	3	4	5	6	
まわりの長さ (cm)	4	8	12	16	20	24	

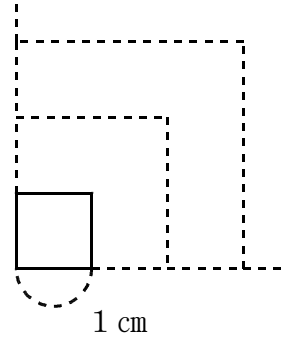

(2) 1 辺の長さが 1 cm ずつふえると、まわりの長さはどのようにかわりますか。
(4 cm ずつふえる)

(3) まわりの長さは、1 辺の長さの何倍になっていますか。
(4 倍)

(4) 1 辺の長さを □ cm, まわりの長さを ○ cm として、□ と ○ の関係を式に表しましょう。
(□ × 4 = ○)

(5) 1 辺の長さが 24 cm のときの、まわりの長さを求めましょう。

<考え方>

$24 \times 4 = 96$

<答え> (96 cm)

2 1 cm のひごを 20 本ならべて、長方形や正方形を作ります。

(1) 下の表は、たての長さを 1 cm, 2 cm, . . . と、1 cm ずつ長くしていくときの、横の長さのかわり方を表しています。ア, イ, ウにあてはまる数を答えなさい。

たての長さ (cm)	1	2	3	4	5	6	7	8	9
よこの長さ (cm)	9	ア	イ	6	5	4	ウ	2	1

ア (8) イ (7) ウ (3)

(2) 面積がいちばん広くなるのは、たて、横の長さそれぞれ何 cm のときでしょう。

たて (5 cm) よこ (5 cm)

<h1 style="margin: 0;">14 およその数</h1>					
学年		組		氏名	

① ^{ししやごにゆう}四捨五入して百の位^{くらい}までのがい数にすると300になるものを、下の図を見て、次の㉠～㉤の中からすべて選びましょう。

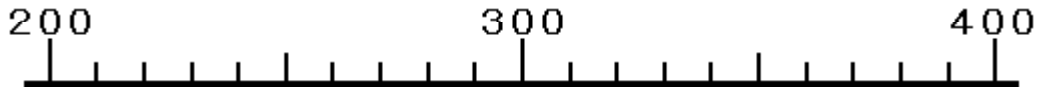

- ㉠ 248
- ㉡ 250
- ㉢ 346
- ㉣ 359

(㉡ , ㉣)

② 2010年3月の国内の公衆電話の総数は283161台です。(総務省 情報通信白書平成23年版より) この数を、四捨五入して①一万の位^{すう}までのがい数、②上から1けたのがい数^{すう}にしましょう。

① (280000台)

② (300000台)

③ あつしさんは、毎朝、家から近くの神社までジョギングをしています。家から神社までのきよりは732mです。家から神社までのおうふくのきよりは、およそ何メートルでしょう。732の十の位を四捨五入し、がい数にして見積もりましょう。

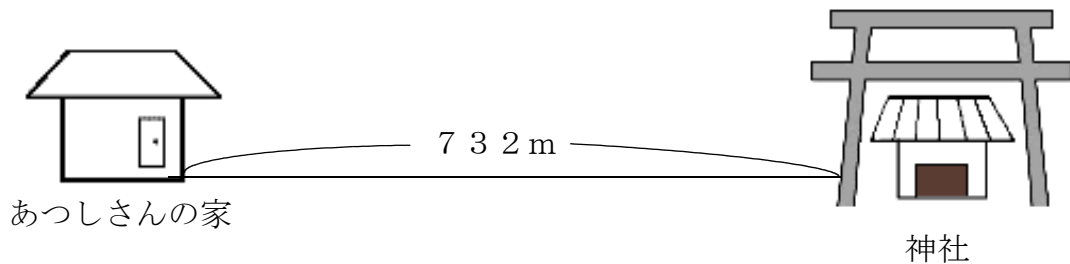

<式>

$$700 \times 2 = 1400 \text{ (m)}$$

<答え> (およそ1400m)

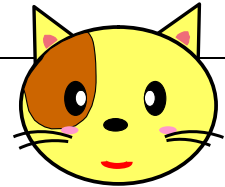

<h1 style="margin: 0;">14 およその数</h1>					
学年		組		氏名	

1 野球場やサッカー場などの入場者数は、がい数で表したほうが分かりやすくなります。次の㉔～㉚についてはどうですか。がい数で表したほうが分かりやすいものすべてを選び、記号で答えましょう。

- ㉔ 家から近くのコンビニまでの道のり
- ㉕ 病気のときの体温
- ㉖ 冬にぬまにやって来たハクチョウの数
- ㉚ マラソン大会のベストタイム

(㉔ , ㉖)

2 次の(1), (2)の問題に答えましょう。

(1) ①～③の数を千の位でししやごにゆう四捨五入しましょう。

- ① 14987 ② 35469 ③ 52562
- (10000) (40000) (50000)

(2) ①～③の数を四捨五入して、千の位までのがい数にしましょう。

- ① 14987 ② 35469 ③ 52562
- (15000) (35000) (53000)

3 下の文章を読んで、次の問題に答えましょう。

今から約1億9500万年前から約1億3500万年前まで、地球上には、きょうりゅうがいたとされています。この年代はジュラ紀と呼ばれています。

ジュラ紀はおよそ何年き続つづきましたか。

<式>

$$195000000 - 135000000 = 60000000$$

<答え> (およそ 6000 万年)

※H17宮城県学習状況調査問題（4県61.6%，県58.8%）

4 次の問題に答えましょう。

あきらさんは、右の表の人口を、学級新聞の見出しに、がい数で表したいと考えています。A市の人口を約57000人としたとき、B市の人口は約何人とすればよいですか。

A市とB市の人口

A市	56895人
B市	61713人

(約 62000 人)

※H21全国学力状況調査問題（国75.8%，県70.5%）

5 74291を、四捨五入して、千の位までの概数^{がいすう}で表したものを、下の①から④までのの中から1つ選んで、その番号を書きましょう。

① 70000 ② 74000 ③ 74300 ④ 75000

(②)

6 なおひさんは、1470円の本と930円の本を買おうとしています。全部でおよそいくらになるか百の位で四捨五入し、がい数に見積もりましょう。

(およそ2000円)

7 きよまささんは、1しゅう227mのトラックを13しゅう走ります。約何m走ることになるか、上から1けたのがい数に見積もりましょう。

(約2600m)

8 次の数を以上^{いじょう}，以下^{いか}，未満^{みまん}のことばを使って表しましょう。

(1) 5, 6, 7, 8, 9・・・ (5以上の整数)
※注意 「・・・」は10, 11と数字が続いていくという意味です。

(2) 31, 32, 33, 34, 35
(31以上35以下の整数) または (31以上36未満の整数)

9 四捨五入して百の位までのがい数にして、答えを見積もりましょう。

(1) $467 + 136$ (2) $295 + 438 + 1688$
(600) (2400)
(3) $579 - 270$ (4) $1000 - 314 - 187$
(300) (500)

10 四捨五入して上から1けたのがい数にして、答えを見積もりましょう。

(1) 519×276 (2) 375×4265
(150000) (1600000)
(3) $4121 \div 23$ (4) $88447 \div 28$
(200) (3000)

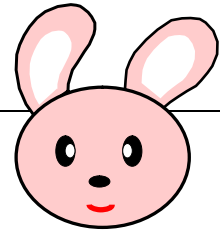

14	およその数				
学年		組		氏名	

1 右下の表は宮城県が2010年1月に伊豆沼・内沼で行ったわたり鳥についての調査結果です。この表を見て、次の(1)～(3)の問題に答えましょう。



わたり鳥の種類	がい数(羽)
ガン類	約144000
カモ類	約84000
ハクチョウ	約12000

(1) カモ類の約84000という数字は、百の位を四捨五入して、千の位までのがい数にしたものです。百の位を四捨五入して84000になる整数で、いちばん小さい数はいくつですか。

(83500)

(2) ハクチョウの約12000という数字は、百の位を四捨五入して、千の位までのがい数にしたものです。百の位を四捨五入して12000になる整数で、いちばん大きい数はいくつですか。

(12499)

(3) ガン類の144000, カモ類の84000, ハクチョウの12000という数字をそれぞれ、四捨五入して一万の位までのがい数にすると、3種類のわたり鳥全体の数は約何万ですか。

<式>

$$140000 + 80000 + 10000 = 230000$$

<答え> (約 23 万)

2 セケ宿町に住んでいる人1759人が、ひとり毎日水を2Lのむと、町全体では1週間でおよそ何Lの水が必要になりますか。四捨五入して上から1けたの概数にして見積もりましょう。

(およそ28000 L)

- ③ けんじさんとけんじさんのお父さんは、スーパーで1540円のみかんを1箱と、1080円のいよかんを1箱、そして3150円のりんごを2箱を買いレジにいらんでいます。けんじさんは9000円持ってきていますが、下のように考え、9000円で足りるかどうかがふあんになってきました。けんじさんがふあんになったのは、どう考えたからですか。けんじさんの考えの①～⑤にあてはまる数を書きましょう。



けんじさん

みかん1箱のねだんは、千の位までのがい数にすると約(① 2000)円で、いよかん1箱のねだんは、千の位までのがい数にすると約(② 1000)円になる。

りんご1箱のねだんは、千の位までのがい数にするすると約(③ 3000)円だから、2箱で約(④ 6000)円になる。

よって①と②と④を足すと(⑤ 9000)円になるから、今日もってきたお金と同じになる。足りるかな。

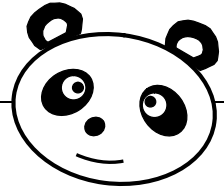

15 小数のかけ算とわり算

学 年		組		氏 名	
--------	--	---	--	--------	--

1 次のかけ算をしましょう。

(1) $0.2 \times 4 = 0.8$

(2) $0.3 \times 5 = 1.5$

(3)
$$\begin{array}{r} 1.2 \\ \times 5 \\ \hline \end{array}$$

(4)
$$\begin{array}{r} 0.4 \\ \times 6 \\ \hline \end{array}$$

6

2.4

(6.0)

2 0.2 L入りのジュースを8個買いました。ジュースは、ぜんぶで何Lありますか。

〈式〉 $0.2 \times 8 = 1.6$

<答え> (1.6 L)

3 計算をしましょう。

(1) $2.4 \div 2 = 1.2$

(2)
$$\begin{array}{r} 1.3 \\ 3 \overline{) 3.9} \end{array}$$

(3) $2.5 \div 5 = 0.5$

(4)
$$\begin{array}{r} 0.8 \\ 3 \overline{) 2.4} \end{array}$$

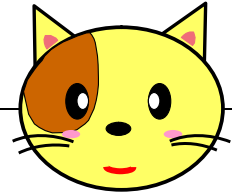

15 小数のかけ算とわり算

学 年		組		氏 名	
--------	--	---	--	--------	--

1 次の計算をしましょう。

※H19 全国学力調査問題 (国 68.9% 県 64.1%)

(1) $6 + 0.5 \times 2$

※H19 宮城県学習状況調査問題 (県 76.9%)

(2) 5.6×30

(7)

(168)

(3)
$$\begin{array}{r} 0.7 \\ \times 87 \\ \hline \end{array}$$

(4)
$$\begin{array}{r} 8.46 \\ \times 36 \\ \hline \end{array}$$

(60.9)

(304.56)

(5)
$$4 \overline{)58.4}$$

(6)
$$27 \overline{)21.6}$$

(14.6)

(0.8)

2 わりきれぬまで計算をしましょう。

(7)
$$24 \overline{)56.4}$$

(8)
$$55 \overline{)44.77}$$

(2.35)

(0.814)

※H18 宮城県学習状況調査問題（4県 53.2%, 県 52.9%）

- 2 2.4 kg のさとうを、5 つのふくろに等分して入れます。1 ふくろのさとうの重さは何 kg になりますか。式を書いて、答えも求めましょう。
〈式〉

$$2.4 \div 5 = 0.48$$

<答え> (0.48kg)

- 3 たて 16.2 cm, 横 4 cm の長方形の面積は何 cm^2 ですか。式を書いて、答えも求めましょう。
〈式〉

$$16.2 \times 4 = 64.8$$

<答え> (64.8 cm^2)

- 4 1 日で 21.5kg の草を食べるヤギがいます。このヤギは 1 週間では何 kg の草を食べますか。式を書いて、答えも求めましょう。
〈式〉

$$1 \text{ 週間} = 7 \text{ 日間}$$

$$21.5 \times 7 = 150.5$$

<答え> (150.5kg)

- 5 白いテープの長さは 2 m で、赤いテープの長さは 5 m です。赤いテープの長さは、白いテープの長さの何倍ですか。
〈式〉

$$5 \div 2 = 2.5$$

<答え> (2.5倍)

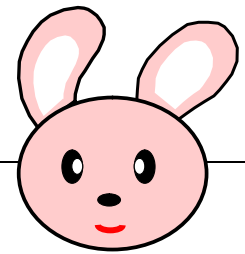

15 小数のかけ算とわり算

学 年		組		氏 名	
--------	--	---	--	--------	--

1 次の計算をしましょう。

(1) 8.7×66

(2) $4.7 \times 6 \times 3$

(574.2)

(84.6)

2 1 さいの重さが 186g の算数の教科書があります。この教科書 37 さいの重さは何 kg ですか。

〈式〉

$$186 \text{ g} = 0.186 \text{ kg}$$

$$0.186 \times 37 = 6.882$$

<答え> (6.882 kg)

3 ひろしくんの学校には面積が 58.23 m^2 で、たての長さが 3m の長方形の花だんがあります。この花だんの横の長さは何 m ですか。

〈式〉

$$58.23 \div 3 = 19.41$$

<答え> (19.41m)

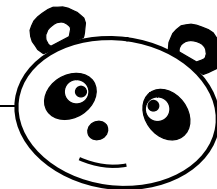

16 立体

学 年		組		氏 名	
--------	--	---	--	--------	--

1 次の問いに答えましょう。

(1) 下の図の①のように長方形や正方形で囲まれている形は、(直方体) といいます。

(2) 下の図の②のように正方形だけで囲まれている形は、(立方体) といいます。

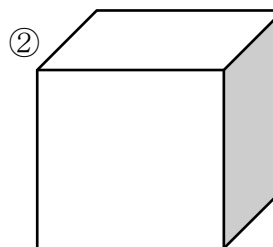
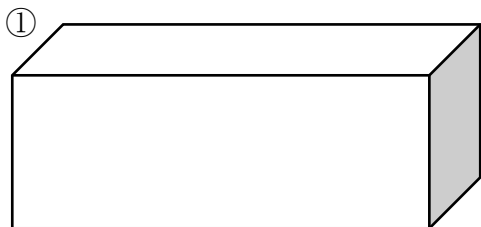

2 立方体や直方体の面、辺、頂点の数について答えましょう。

	面の数	辺の数	頂点の数
立方体	6	12	8
直方体	6	12	8

3 下の立体の名前を答えましょう。

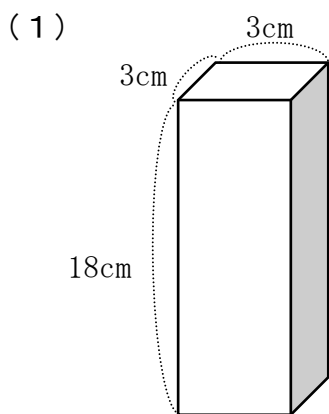

(直方体)

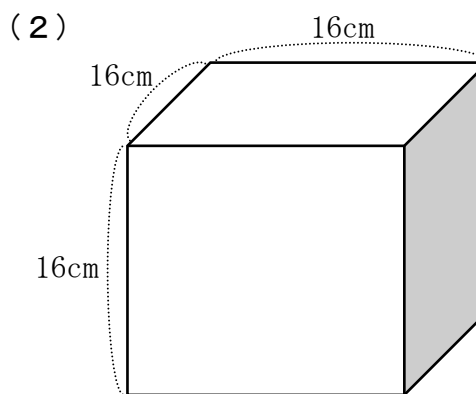

(立方体)

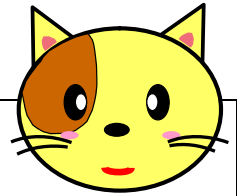

16 立体

学 年		組		氏 名	
--------	--	---	--	--------	--

1 下の図で、直方体の正しい展開図はどれですか。

ア

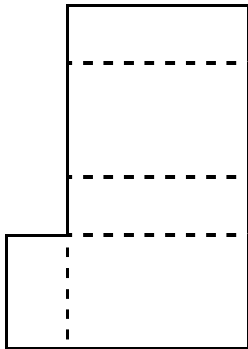

イ

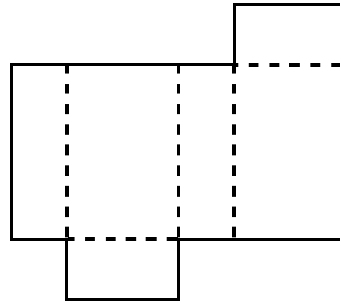

ウ

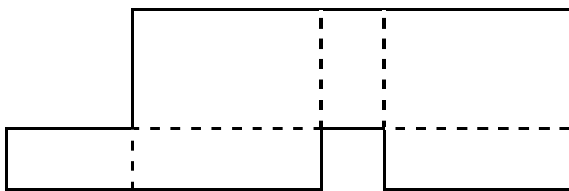

エ

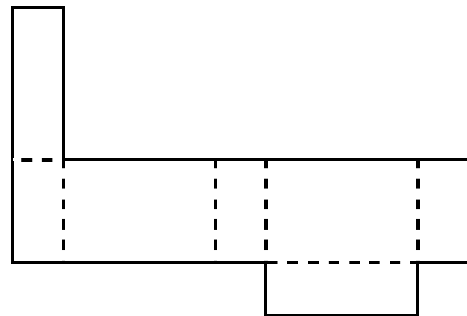

(イ)

2 下の立方体のでん開図を組み立てます。辺スコに垂直な面はどれですか。

			シ	サ		
ア	セ	ス	た	コ	ケ	
	ち	つ	て	と		
イ	ウ	エ	な	キ	ク	
		オ	カ			

(つ , と)

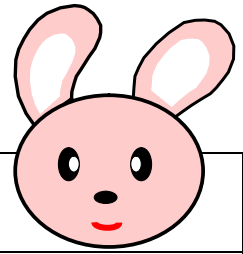

16

立体

☆三角定規

学 年		組		氏 名	
--------	--	---	--	--------	--

1 次の図の続きをかいて、見取図を完成させましょう。

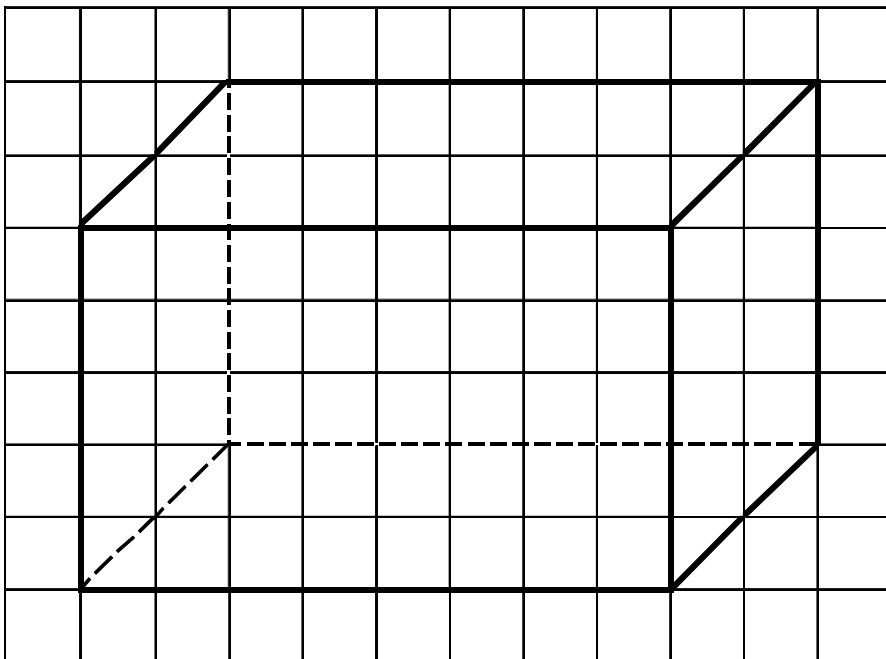
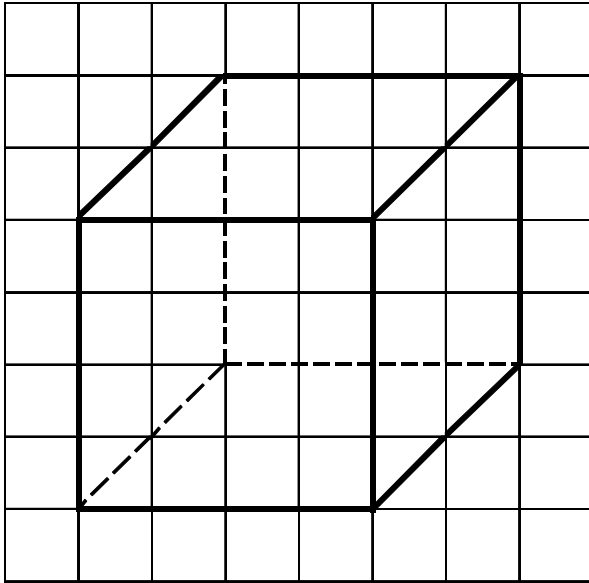

2 下の図のような立方体の箱にひもをかけました。展開図にひものかかり方をかきなさい。

